

# 1. FRAME & COVER COMPONENTS

本体・カバー関係

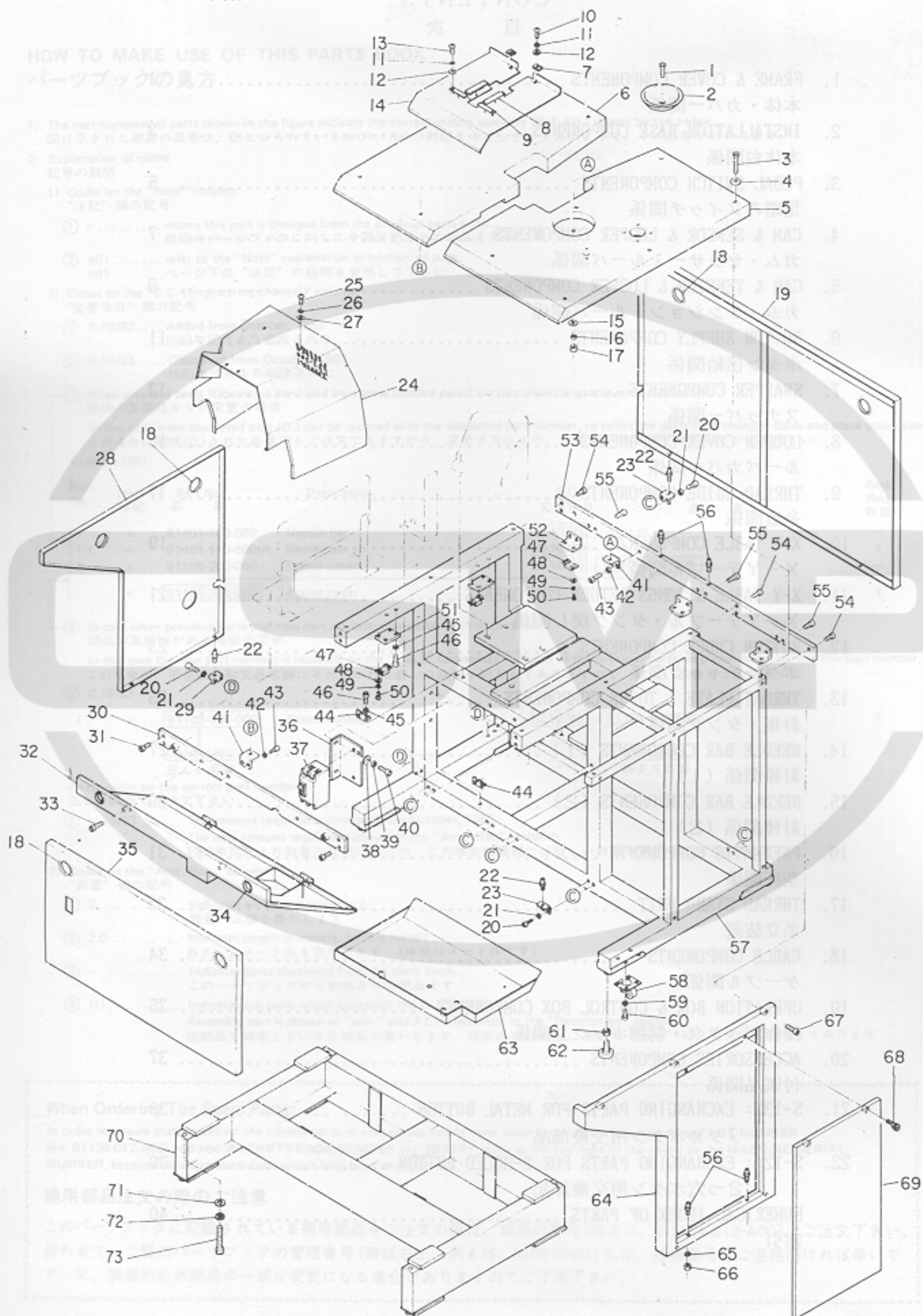

REF.NO.	NOTE	PART NO.	DESCRIPTION	品名	数量	AMT.
1		SM-1042001-SC	SCREW M4X0.7 L=20	ワラネジ		1
2		G5013-340-000	BUTTON RECEIVER	ボタンの受け		1
3		SM-1045001-SB	SCREW M4X0.7 L=50	ワラネジ M4X0.7 L=50		11
4		G5021-116-000	FLAT WASHER	ワシカ		11
5		G5011-340-000	TABLE, RIGHT	テーブル(ミキ)		1
6		G5012-340-000	TABLE, LEFT	テーブル(ヒタリ)		1
7		G5482-340-000	RUBBER CUSHION C	クッションゴム(C)		2
8		G5481-340-000	RUBBER CUSHION B	クッションゴム(B)		2
9		G5480-340-000	RUBBER CUSHION A	クッションゴム(A)		2
10		SM-4042501-SC	SCREW M4X0.7 L=25	ワラネジ M4X0.7 L=25		2
11		WS-0410002-KN	SPRING WASHER M4	ワシカ M4		4
12		WP-0430800-SC	WASHER 4.3X8X0.8	ワシカ M4		4
13		SM-4041201-SC	SCREW M4X0.7 L=12	ワラネジ M4X0.7 L=12		2
14		G5478-340-000	X-Y TABLE COVER	X.Y テーブルカバー		1
15		WP-0430800-SC	WASHER 4.3X8X0.8	ワシカ M4		1
16		WS-0410002-KN	SPRING WASHER M4	ワシカ M4		1
17		NM-6040001-SC	NUT M4	ナット M4		1
18		G5841-116-000	GROMMET	ゴム垫		6
19		G5022-340-000	REAR COVER	クッション		1
20		SM-6051002-TP	SCREW M5 L=10	ワラネジ M5X0.8 L=10		16
21		WS-0510002-KN	SPRING WASHER 5.1X8.5X1.3	ワシカ 5.1X9.2X1.3		16
22		G5025-116-000	COVER POSITIONING PIN	カバー位置決めピン		8
23		G5024-340-000	BRACKET B	カバー-コネクティング(B)		6
24		G5026-340-000	FRAME COVER	フレームカバー		1
25		SM-4050801-SC	SCREW M5X0.8 L=8	ワラネジ M5X0.8 L=8		4
26		WS-0510002-KN	SPRING WASHER 5.1X8.5X1.3	ワシカ 5.1X9.2X1.3		4
27		WP-0531000-SC	WASHER M5	ワシカ M5		4
28		G5021-340-000	SIDE COVER, LEFT	サイドカバー(ヒタリ)		1
29		G5023-340-000	BRACKET A	カバー-コネクティング(A)		2
30		G5002-340-000	CONNECTING PLATE, FRONT	接続プレート(フロント)		1
31		SM-6061552-TP	SCREW M6 L=15	ワラネジ M6		4
32		G5015-340-000	FRONT COVER, UPPER	フロントカバー(上)		1
33		SM-6051552-TP	SCREW M5 L=15	ワラネジ M5		2
34		G5032-340-000	BUSHING	シヤイワシ		2
35		G5030-340-000	FRONT COVER, LOWER	フロントカバー(下)		1
36		G5006-340-000	BREAKER INSTALLING PLATE	ブレーカー取り付けプレート		1
37		HB-0003000-00	THERMAL RELAY	サーマルリレー		1
38		WP-0531000-SC	WASHER M5	ワシカ M5		2
39		WS-0510002-KN	SPRING WASHER 5.1X8.5X1.3	ワシカ 5.1X9.2X1.3		2
40		SM-6051202-TP	SCREW M5X0.8 L=12	ワラネジ M5X0.8 L=12		2
41		G5010-340-000	TABLE INSTALLING BRACKET	テーブル取り付けブラケット		2
42		WS-0410002-KN	SPRING WASHER M4	ワシカ M4		4
43		SM-6041002-TP	SCREW M4 L=10	ワラネジ M4X0.7 L=10		4
44		G5025-340-000	BRACKET C	カバー-コネクティング(C)		2
45		WS-0510002-KN	SPRING WASHER 5.1X8.5X1.3	ワシカ 5.1X9.2X1.3		8
46		SM-6051002-TP	SCREW M5 L=10	ワラネジ M5X0.8 L=10		8
47		G5831-116-000	MAGNET CATCH	マグネットキャッチ MC11カ		5
48		WP-0320500-SC	WASHER 3.2X7.0X0.5	ワシカ M5		10
49		WS-0310002-KN	SPRING WASHER 3.1X5.9X0.7	ワシカ 3.1X5.9X0.7		10
50		SM-3030601-SC	SCREW M3X0.5 L=6	ワラネジ		10
51		G5008-340-000	MAGNET CATCH BRACKET A	マグネット取り付けブラケット(A)		2
52		G5009-340-000	MAGNET CATCH BRACKET B	マグネット取り付けブラケット(B)		3
53		G5003-340-000	CONNECTING PLATE, REAR	接続プレート(リア)		1
54		SM-6061552-TP	SCREW M6 L=15	ワラネジ M6		5
55		SM-6041202-TP	SCREW M4X0.7 L=12	ワラネジ M4X0.7 L=12		6
56		G5019-340-000	FIXED PIN	固定ピン		4
57		G5001-340-000	FRAME	フレーム		1
58		G5846-116-000	CASTER	キャスター		4
59		WS-0610002-KN	SPRING WASHER 6.1X12.2X1.5	ワシカ M6		16
60		SM-6061002-TP	SCREW M6 L=10	ワラネジ M6 L=10		16
61		NM-6120001-SC	NUT M12	ナット		4
62		GAS-11111000	ADJUST BOLT	調整ボルト		4
63		G5014-340-000	BUTTON RECEIVING BOX	ボタンの受け		1
64		G5018-340-000	SIDE COVER, RIGHT	サイドカバー(ミキ)		1
65		WS-0510002-KN	SPRING WASHER 5.1X8.5X1.3	ワシカ 5.1X9.2X1.3		2
66		NM-6050001-SC	NUT M5	ナット M5		2
67		SM-6051552-TP	SCREW M5 L=15	ワラネジ M5		5
68		G5031-340-000	KNOB SCREW	つまみネジ		2
69		G5020-340-000	COVER	サイドカバー(ミキ)カバー		1
70		G5034-340-000	STAND ASM.	スタンドアセンブリ		1
71		WP-1202016-SD	WASHER 12X21X2	ワシカ 12X21X2		4
72		WS-1220002-KN	SPRING WASHER	ワシカ		4
73		SM-9124053-SC	SCREW M12 L=40	ワラネジ M12 L=40		4

2. INSTALLATION BASE COMPONENTS

本体台関係

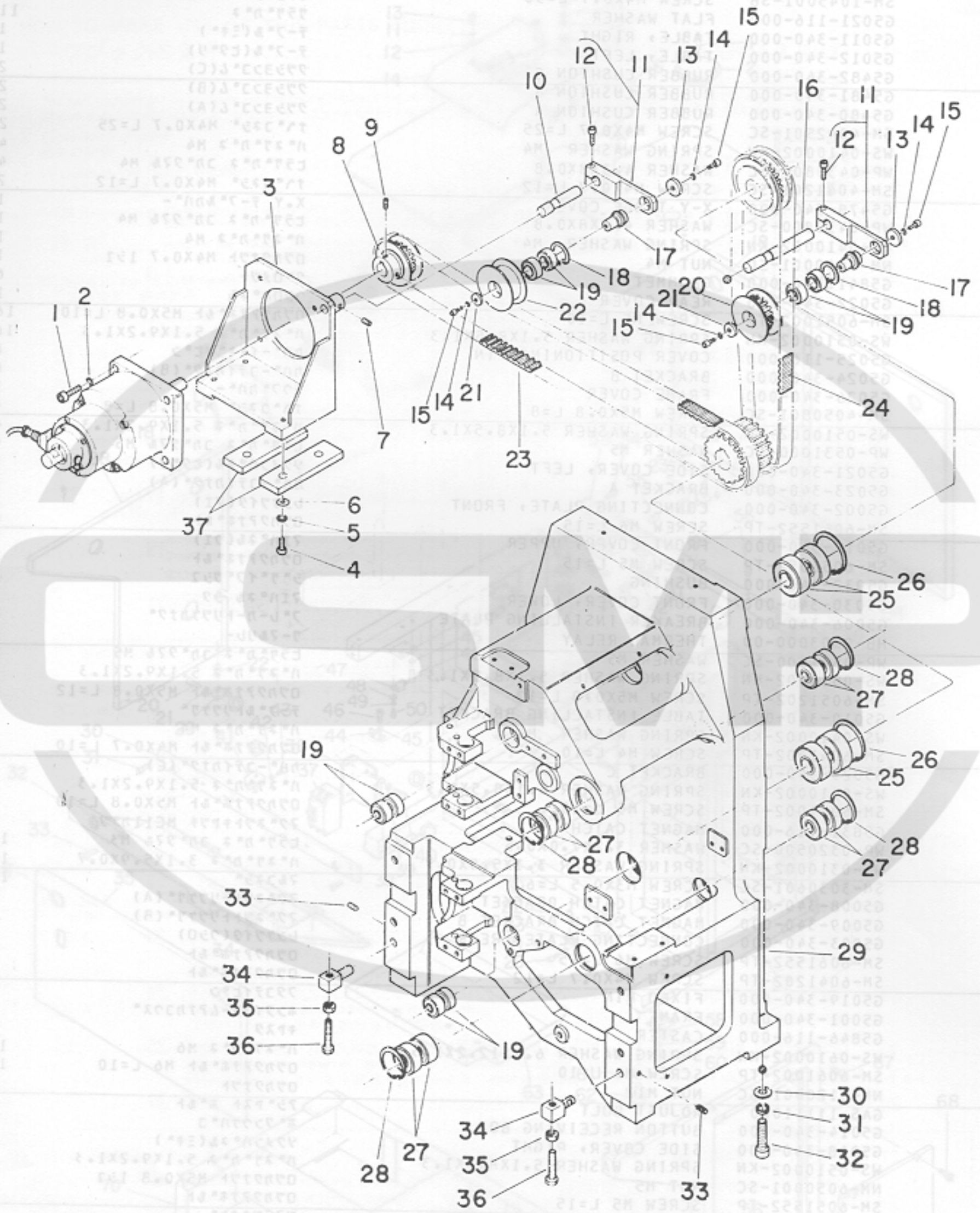

REF. NO.	NOTE	PART NO.	DESCRIPTION	品名	AMT.
1		SM-6102002-TP	SCREW M10 L=20	ボルト M10 L=20	4
2		WS-1002560-KR	SPRING WASHER 10X18X2.5	バネワッシャー 10X18X2.5	4
3		G5004-340-000	MOTOR BASE	モーターベース	1
4		SM-6104502-TP	SCREW M10 L=45	ボルト M10 L=45	4
5		WS-1002560-KR	SPRING WASHER 10X18X2.5	バネワッシャー 10X18X2.5	4
6		WP-1002036-SC	WASHER 10.0X21.0X2.0	ワッシャー 10X21X2	4
7		SM-8061002-TP	SCREW M6 L=10	ボルト M6 L=10	1
8		G5123-340-000	TIMING PULLEY	タイミングプーリー	1
9		SM-8050602-TP	SCREW M5 L=6	ボルト M5X0.8 L=6	2
10		G5126-340-000	IDLER SHAFT B	アイドルシャフト(B)	1
11		G5124-340-0A0	IDLER ARM ASM.	アイドルアーム組立	2
12		SM-6062502-TP	SCREW M6 L=25	ボルト M6 L=25	(2)
13		G5176-340-000	WASHER	ワッシャー	2
14		WS-0510002-KN	SPRING WASHER 5.1X8.5X1.3	バネワッシャー 5.1X9.2X1.3	4
15		SM-6051002-TP	SCREW M5 L=10	ボルト M5X0.8 L=10	4
16		G5125-340-000	IDLER SHAFT A	アイドルシャフト(A)	1
17		G5127-340-000	IDLER SHAFT	アイドルシャフト	2
18		G5177-340-000	CAM FOLLOWER LEVER	カムフォロワーレバー	2
19		G5162-340-000	BEARING	ベアリング	8
20		G5128-340-000	IDLER A	アイドル(A)	1
21		G5108-119-000	WASHER	ワッシャー A	2
22		G5129-340-000	IDLER B	アイドル(B)	1
23		G5175-340-000	TIMING BELT	タイミングベルト	1
24		G5172-340-000	TIMING BELT	タイミングベルト	1
25		G5163-340-000	BEARING	ベアリング	4
26		G5165-340-000	RETAINING RING	シールドリング	2
27		G5164-340-000	BEARING	ベアリング	8
28		G5166-340-000	RETAINING RING	シールドリング	4
29		G5101-340-000	INSTALLATION BASE	ホコタイ	1
30		WP-1002036-SC	WASHER 10.0X21.0X2.0	ワッシャー 10X21X2	4
31		WS-1020002-KN	SPRING WASHER M10	バネワッシャー M10	4
32		G5101-340-A00	SCREW	ボルト M10	4
33		SM-8061002-TP	SCREW M6 L=10	ボルト M6 L=10	2
34		G5134-340-000	ADJUSTING BOSS	調整ボス	2
35		NM-6080001-SC	NUT M8X1.25	ナット M8 1.25	2
36		SM-9083503-SC	SCREW M8 L=35	ボルト M8 L=35	2
37		G5033-340-000	RUBBER	ゴム	2
38		SM-0812002-TP	SCREW M8 L=12	ボルト M8 L=12	2
39		WS-0621210-KN	SPRING WASHER 6.2X11.4X1.2	バネワッシャー 6.2X11.4X1.2	2
40		WP-0671016-SE	WASHER 6.7X13X1	ワッシャー 6.7X13X1	2
41		G5125-280-000	PEDAL ADJUSTING SHAFT	ペダル調整シャフト	1
42		SM-6082002-TP	SCREW M8 L=20	ボルト M8 L=20	2
43		WS-0820002-KN	SPRING WASHER M8	バネワッシャー M8	2
44		WP-0841600-SC	WASHER	ワッシャー	2
45		08114-555-80E	PEDAL SHAFT BRACKET	ペダルシャフトブラケット	2
46		08113-555-800	PEDAL BUSHING	ペダルブッシング	2
47		SM-9067003-SC	SCREW M6 L=30	ボルト M6 L=30	1
48		NM-6080001-SC	NUT M8	ナット M8	2
49		SM-0618003-SC	SCREW M6 L=30	ボルト M6 L=30	1
50		08114-555-80E	PEDAL	ペダル	1
51		08113-555-800	PEDAL MAT	ペダルマット	1
52		08113-555-800	PEDAL CONNECTING ROD	ペダル連結棒	1

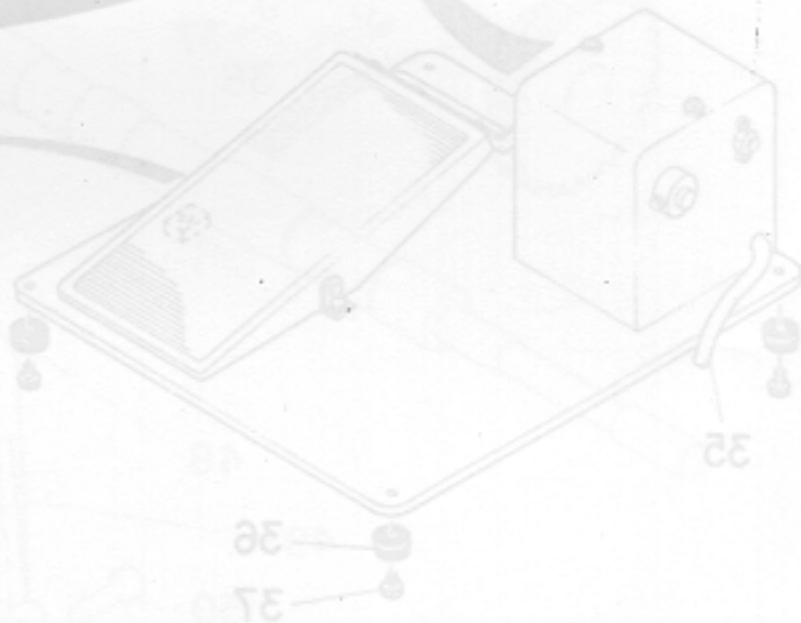
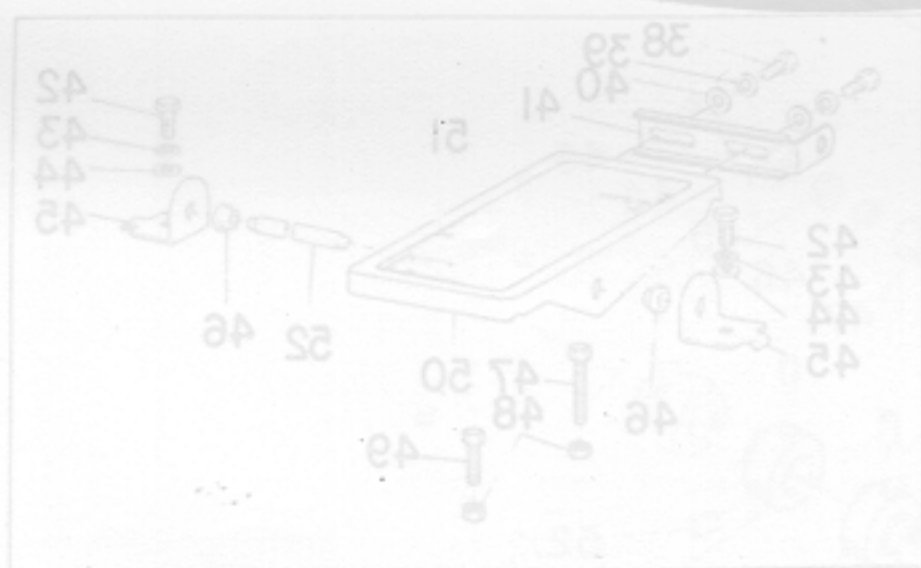

3. PEDAL SWITCH COMPONENTS  
足踏みスイッチ関係

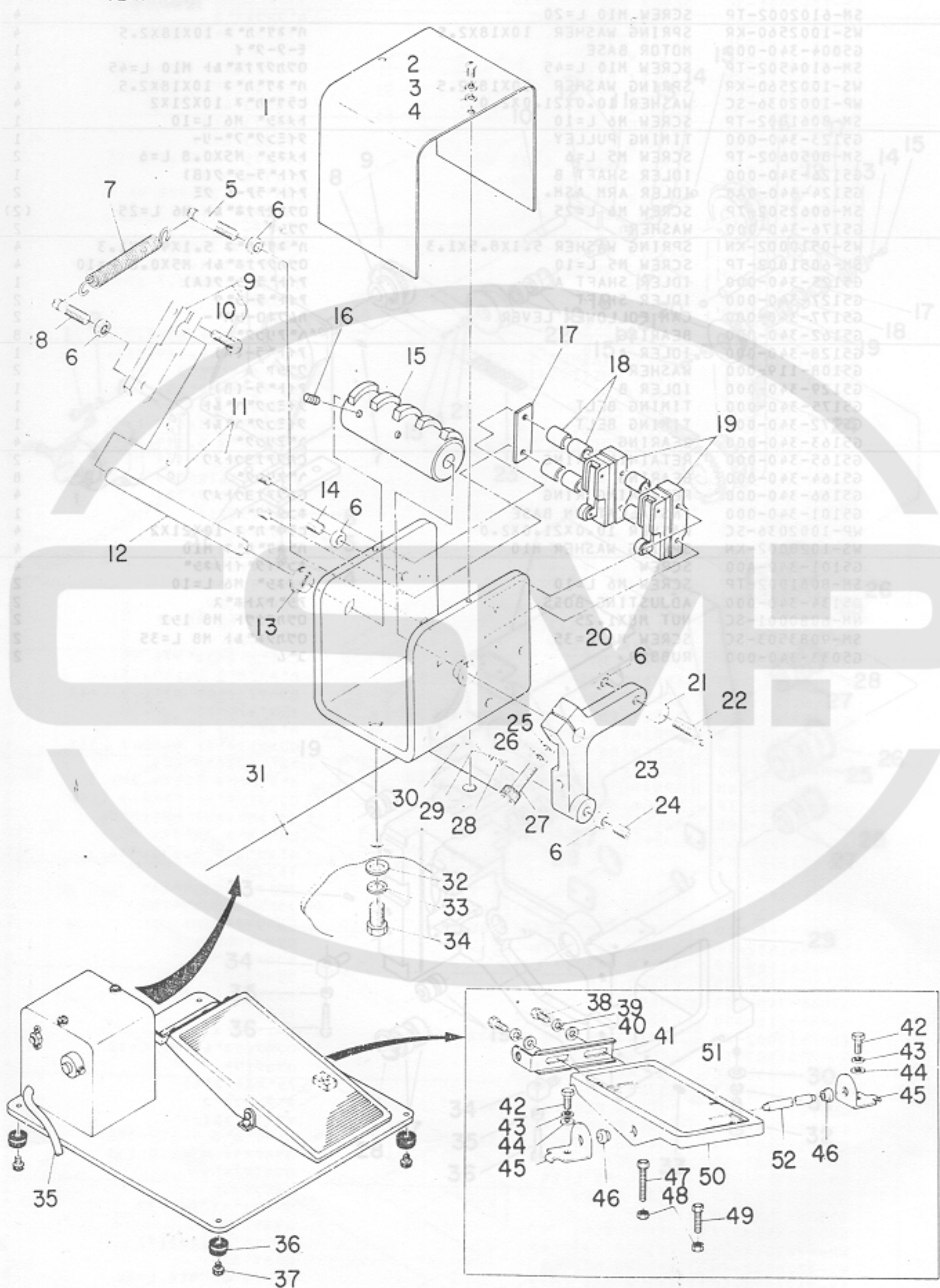

REF.NO.	NOTE	PART NO.	DESCRIPTION	ヒ ヅ メ イ	AMT.
1		G5077-116-A00	LIMITING BOX COVER	リミット ボックスカバー	1
2		SM-4040801-SC	SCREW M4X0.7 L=8	ナメコネジ M4X0.7 L=8	2
3		WS-0410002-KN	SPRING WASHER M4	バネワッシャー M4	2
4		WP-0430800-SC	WASHER 4.3X8X0.8	ヒラワッシャー コカ*ワッ M4	2
5		G5074-116-000	ANCHOR A	ハネカケ A	1
6		NM-6060001-SC	NUT M6	ワッシャーナット M6 1.5	5
7		G5078-116-000	SWITCH SPRING	スイッチバネ	1
8		G5075-116-A00	ANCHOR	コタ*SSW ハネカケ B	1
9		G5088-116-AA0	ANCHOR ARM ASM.	ハネカケアーム クミ	1
10		SM-6051552-TP	SCREW M5 L=15	ワッシャーナット	(1)
11		G5067-116-A00	LIMITER INSTALLATION ROD	リミットトリツケボネ	2
12		G5069-116-A00	SHAFT	シャフト	1
13		G5854-116-000	DRY BEARING	ツバ*ツキ ト*ライハ*アリコク*	2
14		SM-8061552-TP	SCREW M6 L=15	トメワッ	1
15		G5065-116-A00	SWITCH DRUM	スイッチドラム	1
16		SM-8050812-TP	SCREW M5X8	トメネジ M5X0.8 L=8	2
17		G5087-116-A00	WASHER PLATE	コタ*SSW リミットアチイ	1
18		G5029-340-000	SPACER	スヘ*ケー	6
19		HA-0007000-00	MICROSWITCH	マイクロスイッチ	2
20		G5064-116-000	LIMITING BOX	リミットボックス	1
21		G5072-116-000	ROLLER	コロ 8ミリ	1
22		G5073-116-000	ROLLER PIN	ローラピン	1
23		G5066-116-000	PEDAL LEVER	アシフ*ミレハ*	1
24		SM-8061202-TP	SCREW M6 L=12	トメネジ	1
25		WP-0641601-SC	WASHER	ヒラワッシャー ミカ*ワッ M6	1
26		WS-0610002-KN	SPRING WASHER 6.1X12.2X1.5	バネワッシャー M6	1
27		SM-6062502-TP	SCREW M6 L=25	ワッシャーナット M6 L=25	1
28		B1214-038-000	PLUNGER SPRING	プ*ランシ*ア* オリハ*ネ	1
29		G5015-116-000	SPRING GUIDE	ハネカケイト	1
30		G5845-116-000	STEEL BALL	コーキ*	1
31		G5063-116-000	PEDAL BASE	アシフ*ミレ*タ*イ	1
32		WP-0841600-SC	WASHER	ヒラワッシャー	2
33		WS-0820002-KN	SPRING WASHER M8	バネワッシャー M8	2
34		SM-9081553-SB	SCREW M8 L=15	ワッシャーナット M8 L=15	2
35		G6805-340-0A0	PEDAL SWITCH CABLE ASM.	アシフ*ミスイツチ ケー*ル クミ	1
36		G5840-116-000	RUBBER FOOT	ゴム足	4
37		SM-6041002-TP	SCREW M4 L=10	ワッシャーナット M4X0.7 L=10	4
38		SM-9061203-SE	SCREW M6 L=12	ワッシャーナット M6 L=12	2
39		WS-0621210-KR	SPRING WASHER 6.2X11.4X1.2	バネワッシャー 6.2X11.4X1.2	2
40		WP-0671016-SE	WASHER 6.7X13X1	ヒラワッシャー 6.7X13X1	2
41		B8125-280-000	PEDAL ADJUSTING PLATE	フミイタ フヨ*セツイタ	1
42		SM-6082002-TP	SCREW M8 L=20	ワッシャーナット M8 L=20	2
43		WS-0820002-KN	SPRING WASHER M8	バネワッシャー M8	2
44		WP-0841600-SC	WASHER	ヒラワッシャー	2
45		D8114-555-B0E	PEDAL SHAFT BRACKET	フミイタシャフト クケイタ	2
46		D8113-555-B00	PEDAL BUSHING	フミイタ フ*ツシ	2
47		SM-9067003-SC	SCREW M6 L=70	ワッシャーナット	1
48		NM-6060001-SC	NUT M6	ワッシャーナット M6 1.5	2
49		SM-9063003-SC	SCREW M6 L=30	ワッシャーナット	1
50		B8151-771-000	PEDAL	Zキ*クヨ* ハ*タ*ル	(1)
51		B8152-771-000	PEDAL MAT	ハ*タ*ルマツト	1
52		B8153-771-000	PEDAL CONNECTING ROD	ハ*タ*ルツク	1

4. CAM & SENSOR & LOOPER COMPONENTS

カム・センサー・ルーパ関係

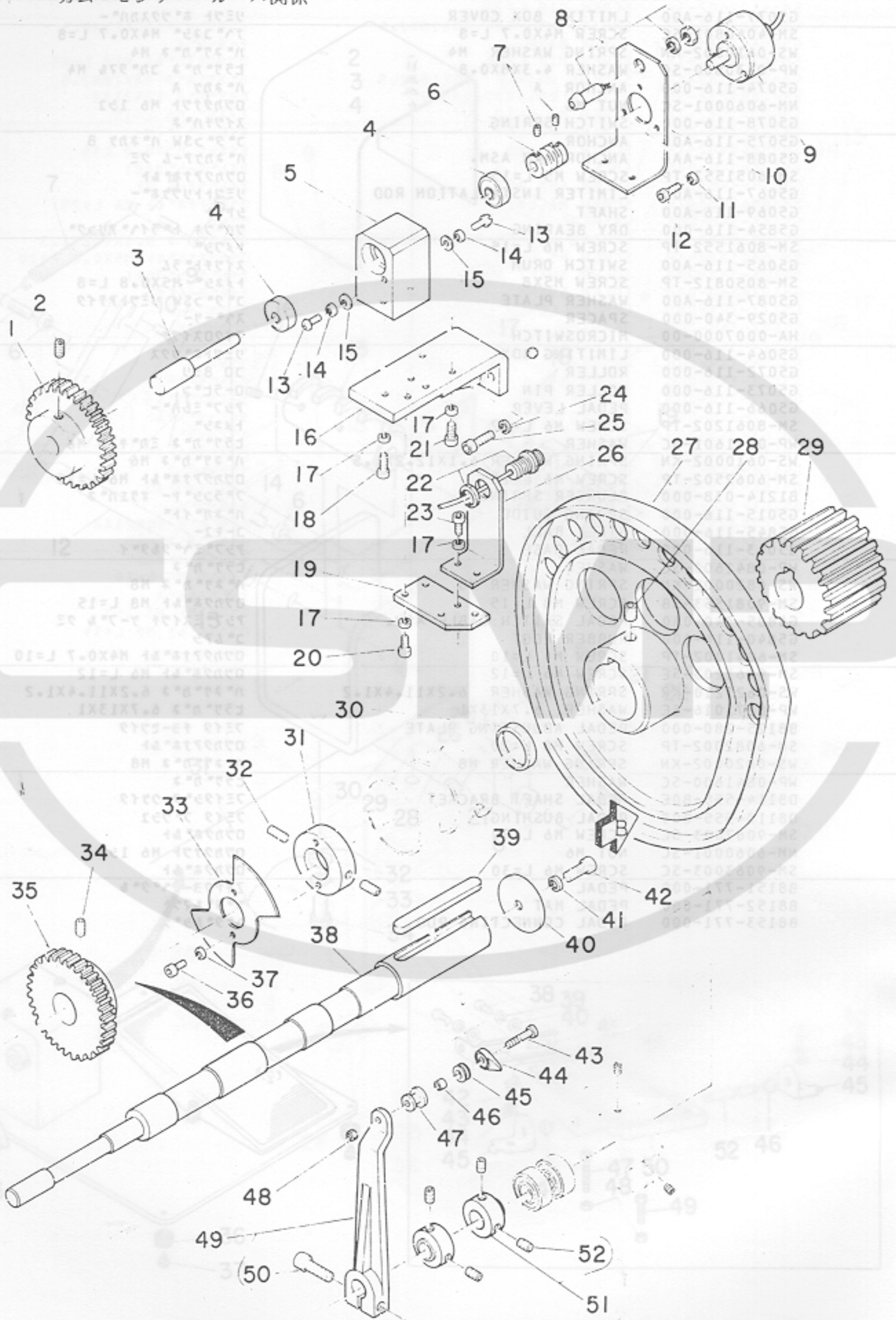

REF.NO.	NOTE	PART NO.	DESCRIPTION	ヒラノク* (A)	AMT.
1		G5345-340-000	FLAT GEAR A	ヒラノク* (A)	1
2		SM-8041012-TP	SCREW M4X10	トメネジ* M4X0.7 L=10	1
3		G5344-340-000	ENCODER SHAFT	エッコ-ク* -シ*ク	1
4		G5261-340-000	BEARING	ベアリング*	2
5		G5343-340-000	HOUSING	ハウジング*	1
6		G5358-340-000	COUPLING	カップリング*	1
7		SM-8030502-TP	SCREW M3X0.5 L=5	トメネジ* M3X0.5 L=5	4
8		G6801-340-0A0	INDICATE LIGHT CABLE ASM.	ヒヨクシ* トク ケ-フ* & クミ	1
9		G6814-340-0A0	ENCODER CABLE ASM.	シヨクシ* クイッコ-ク* ケ-フ* & クミ	1
10		G5342-340-000	ENCODER BRACKET	エッコ-ク* -BKT	1
11		WS-0310002-KN	SPRING WASHER 3.1X5.9X0.7	ハ*ネワ*カ*ネ 3.1X5.9X0.7	3
12		SM-6030802-TP	SCREW M3 L=8	ワツカクアサネ* & ト M3X0.5 L=8	3
13		SM-4040801-SC	SCREW M4X0.7 L=8	ナ*ハ*コネジ* M4X0.7 L=8	2
14		WS-0410002-KN	SPRING WASHER M4	ハ*ネワ*カ*ネ M4	2
15		WP-0430800-SC	WASHER 4.3X8X0.8	ヒラワ*カ*ネ コカ*タマ& M4	2
16		G5341-340-000	ENCODER BASE	エッコ-ク* -ベ-ス	1
17		WS-0410002-KN	SPRING WASHER M4	ハ*ネワ*カ*ネ M4	8
18		SM-6041502-TP	SCREW M4X0.7 L=15	ナ*ハ*コネジ* M4X0.7 L=15	2
19		G5347-340-000	BASE PLATE	ベ-ス* プラ*ト	1
20		SM-6041002-TP	SCREW M4 L=10	ワツカクアサネ* & ト M4X0.7 L=10	2
21		SM-6041202-TP	SCREW M4X0.7 L=12	ワツカクアサネ* & ト	2
22		G6809-340-0A0	NEEDLE BAR POSITION CABLE ASM.	ハリネ* クテイシイサキツクフヨクケ-フ* & クミ	1
23		SM-6040802-TR	SCREW M4X0.7 L=8	ワツカクアサネ* & ト M4X0.7 L=8	2
24		WS-0510002-KN	SPRING WASHER 5.1X8.5X1.3	ハ*ネワ*カ*ネ 5.1X9.2X1.3	2
25		SM-6051802-TP	SCREW M5 L=18	ワツカクアサネ* & ト	2
26		G5348-340-000	SENSOR BASE PLATE	センサ-ベ-ス* プラ*ト	1
27		G5106-340-000	CAM, LOWER	カム(シタ)	1
28		SM-8080882-TP	SCREW M8 L=8	トメネジ* M8 L=8	1
29		G5113-340-000	TIMING PULLEY, LOWER	タイミンク* フ* -リ- (シタ)	1
30		G5110-340-000	COLLAR	カラ-	1
31		G5352-340-000	SENSOR BOSS	センサ-ボ* ス	1
32		SM-8051002-TP	SCREW M5 L=10	トメネジ*	2
33		G5353-340-000	NEEDLE BAR SENSOR	ハリネ* クセンサ-	1
34		SM-8041012-TP	SCREW M4X10	トメネジ* M4X0.7 L=10	1
35		G5346-340-000	FLAT GEAR B	ヒラノク* (B)	1
36		SM-6040802-TR	SCREW M4X0.7 L=8	ワツカクアサネ* & ト M4X0.7 L=8	2
37		WS-0410002-KN	SPRING WASHER M4	ハ*ネワ*カ*ネ M4	2
38		G5103-340-000	CAM SHAFT, LOWER	カムシ* フ(シタ)	1
39		G5167-340-000	KEY	エイコウキ-	1
40		G5168-340-000	WASHER	ワッシャ	1
41		WS-0610002-KN	SPRING WASHER 6.1X12.2X1.5	ハ*ネワ*カ*ネ M6	1
42		SM-6061202-TP	SCREW M6 L=12	ワツカクアサネ* & ト M6 L=12	1
43		G5540-340-000	LOOPER SHAFT	ルーパ*-シ* フ	1
44		G5537-340-000	LOOPER THREAD GUIDE	ルーパ*-イトカ	1
45		G5538-340-000	LOOPER GUIDE	ルーパ*-カ* イ*	1
46		G5539-340-000	LOOPER METAL	ルーパ*-メタル	1
47		G5541-340-000	LOOPER SPACER	ルーパ*-ス*パ-サ-	1
48		NM-6030001-SC	NUT M3	ワツカクナツト M3X0.5 1シ	1
49		G5109-340-0A0	LOOPER ARM ASM.	ルーパ*-ア-ム クミ	1
50		SM-6061802-TP	SCREW M6 L=18	ワツカクアサネ* & ト	(1)
51		G5112-340-0A0	COLLAR ASM.	セツトカラ- クミ	2
52		SM-8050602-TP	SCREW M5 L=6	トメネジ* M5X0.8 L=6	(4)



5. CAM & TENSION & LOOPER COMPONENTS

カム・テンション・ルーバ関係

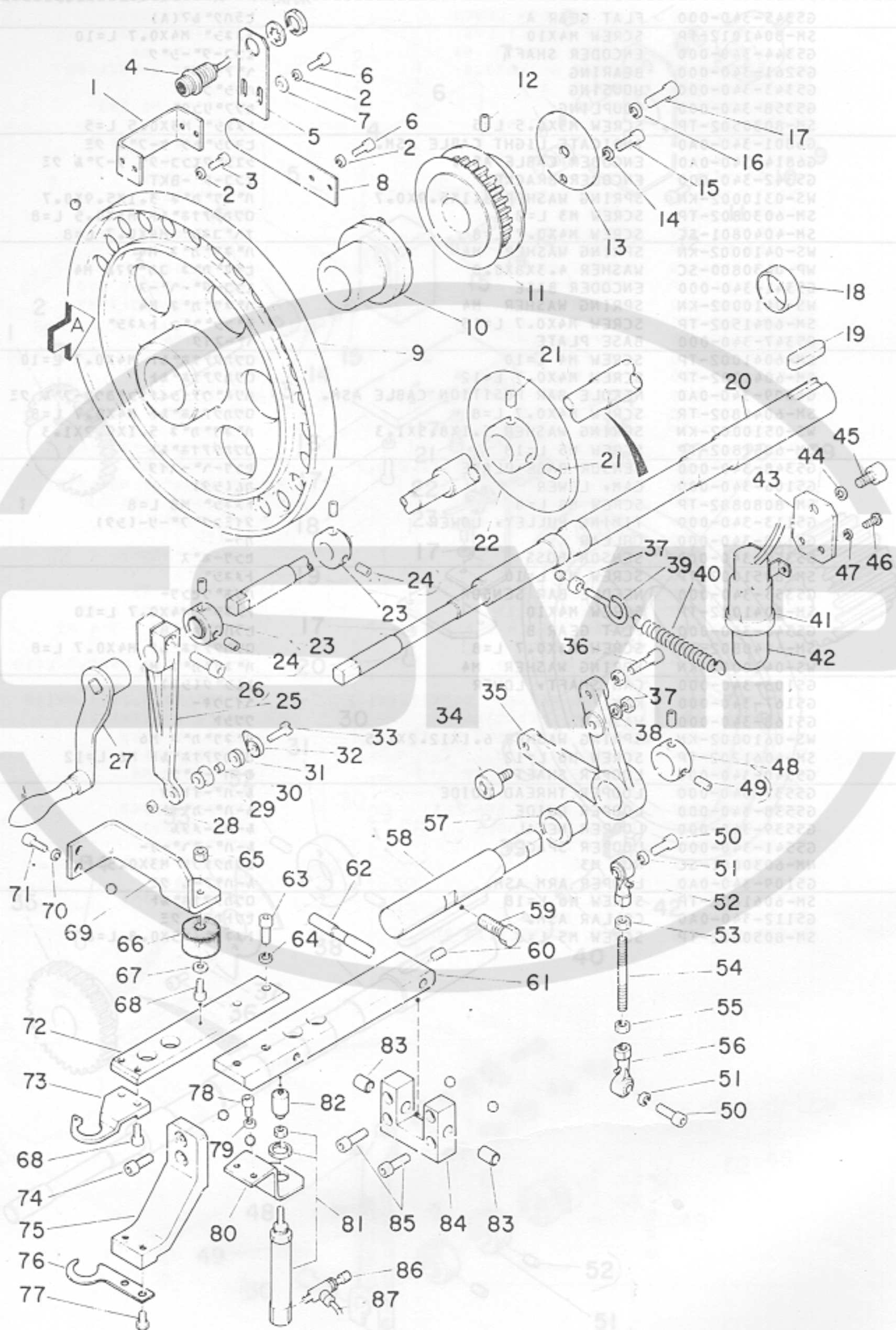

REF.NO.	NOTE	PART NO.	DESCRIPTION	品名	AMT.
1		G5350-340-000	SENSOR BASE PLATE	センサーベースプレート	1
2		WS-0410002-KM	SPRING WASHER M4	スプリングワッシャー M4	6
3		SM-6041002-TP	SCREW M4 L=10	ネジ M4X0.7 L=10	2
4		G6808-340-0A0	MAIN SHAFT HOME POSITION CABLE	メインシャフトホームポジションケーブル	1
5		G5349-340-000	CAM SENSOR BRACKET	カムセンサーブラケット	1
6		SM-6040802-TR	SCREW M4X0.7 L=8	ネジ M4X0.7 L=8	4
7		WP-0430800-SC	WASHER 4.3X8X0.8	ワッシャー 4.3X8X0.8 M4	2
8		G5351-340-000	CAM SENSOR	カムセンサー	1
9		G5108-340-000	CAM, UPPER	カム(上)	1
10		G5171-340-000	BUSHING	ETPワッシャー	1
11		G5114-340-000	TIMING PULLEY, UPPER	タイミングプーリー(上)	1
12		SM-8050812-TP	SCREW M5X8	ネジ M5X0.8 L=8	1
13		G5115-340-000	PULLEY PLATE	プーリープレート	1
14		WS-0510002-KN	SPRING WASHER 5.1X8.5X1.3	スプリングワッシャー 5.1X9.2X1.3	1
15		SM-6051202-TP	SCREW M5X0.8 L=12	ネジ M5X0.8 L=12	1
16		WS-0610002-KN	SPRING WASHER 6.1X12.2X1.5	スプリングワッシャー M6	1
17		SM-6061202-TP	SCREW M6 L=12	ネジ M6 L=12	1
18		G5111-340-000	COLLAR	カラー	1
19		G5169-340-000	KEY	キー	1
20		G5104-340-000	CAM SHAFT, UPPER	カムシャフト(上)	1
21		SM-8060302-TP	SCREW M6 L=8	ネジ M6 L=8	2
22		G5146-340-000	TENSION CAM	テンションカム	1
23		G5112-340-0A0	COLLAR ASM.	テンションカラー	2
24		SM-8050602-TP	SCREW M5 L=6	ネジ M5X0.8 L=6	(4)
25		G5109-340-0A0	LOOPER ARM ASM.	ルーパーアーム	1
26		SM-6061802-TP	SCREW M6 L=18	ネジ M6X0.8 L=18	(1)
27		G5170-340-000	HANDLE	ハンドル	1
28		NM-6030001-SC	NUT M3	ナット M3X0.5 192	1
29		G5541-340-000	LOOPER SPACER	ルーパースペーサー	1
30		G5539-340-000	LOOPER METAL	ルーパーメタル	1
31		G5538-340-000	LOOPER GUIDE	ルーパーガイド	1
32		G5537-340-000	LOOPER THREAD GUIDE	ルーパーイタガキ	1
33		G5540-340-000	LOOPER SHAFT	ルーパーシャフト	1
34		G5179-340-000	CAM FOLLOWER	カムフォロワー	1
35		G5144-340-000	CAM ARM	カムアーム	1
36		SM-6052002-TP	SCREW M5 L=20	ネジ M5X0.8 L=20	1
37		NM-6050001-SC	NUT M5	ナット M5X0.8 192	3
38		WS-0510002-KN	SPRING WASHER 5.1X8.5X1.3	スプリングワッシャー 5.1X9.2X1.3	1
39		G5147-340-000	SPRING ANCHOR	スプリングアンカー	1
40		G5151-340-000	SPRING	スプリング	1
41		G6815-340-0A0	LAMP HOLDER CABLE ASM.	ランプホルダーケーブルアセンブリ	1
42		A6010-202-00E	SEWING LIGHT	ランプ (3-07A)	1
43		G5161-340-000	LAMP INSTALLING BRACKET	ランプ取り付けブラケット	1
44		WS-0610002-KN	SPRING WASHER 6.1X12.2X1.5	スプリングワッシャー M6	1
45		SM-6061552-TP	SCREW M6 L=15	ネジ M6X0.8 L=15	1
46		SM-3030601-SC	SCREW M3X0.5 L=6	ネジ M3X0.5	2
47		WS-0310002-KN	SPRING WASHER 3.1X5.9X0.7	スプリングワッシャー 3.1X5.9X0.7	2
48		G5134-340-0A0	COLLAR ASM.	テンションカラー	1
49		SM-8050602-TP	SCREW M5 L=6	ネジ M5X0.8 L=6	(2)
50		SM-6051802-TP	SCREW M5 L=18	ネジ M5X0.8 L=18	2
51		WS-0510002-KN	SPRING WASHER 5.1X8.5X1.3	スプリングワッシャー 5.1X9.2X1.3	2
52		G5180-340-000	JOINT A	ジョイントA	1
53		G5182-340-000	NUT A	ジョイントナットA	1
54		G5150-340-000	JOINT SHAFT	ジョイントシャフト	1
55		G5183-340-000	NUT B	ジョイントナットB	1
56		G5181-340-000	JOINT B	ジョイントB	1
57		G5145-340-000	BUSHING	ワッシャー	1
58		G5143-340-000	TENSION SHAFT	テンションシャフト	1
59		SM-9081503-SB	BOLT	ネジ M8 L=15	1
60		SM-8050602-TP	SCREW M5 L=6	ネジ M5X0.8 L=6	1
61		G5138-340-000	TENSION ARM A	テンションアーム(A)	1
62		G5137-340-000	PIVOT PIN	ピボットピン	1
63		SM-6051552-TP	SCREW M5 L=15	ネジ M5X0.8 L=15	2
64		WS-0510002-KN	SPRING WASHER 5.1X8.5X1.3	スプリングワッシャー 5.1X9.2X1.3	2
65		NM-6040001-SC	NUT M4	ナット M4X0.7 192	1
66		G5149-340-000	TENSION RUBBER	テンションゴム	1
67		WP-0430800-SC	WASHER 4.3X8X0.8	ワッシャー 4.3X8X0.8 M4	1
68		SM-6041002-TP	SCREW M4 L=10	ネジ M4X0.7 L=10	3
69		G5148-340-000	TENSION STOPPER	テンションストッパー	1
70		WS-0410002-KN	SPRING WASHER M4	スプリングワッシャー M4	2
71		SM-6041502-TP	SCREW M4X0.7 L=15	ネジ M4X0.7 L=15	2
72		G5139-340-000	TENSION ARM B	テンションアーム(B)	1
73		G5140-340-000	TENSION PLATE, UPPER	テンションプレート(上)	1
74		SM-6051552-TP	SCREW M5 L=15	ネジ M5X0.8 L=15	2
75		G5142-340-000	TENSION PLATE BRACKET	(シフト)テンションプレートブラケット	1
76		G5141-340-000	TENSION PLATE, LOWER	テンションプレート(シフト)	1
77		SS-9090640-SP	SCREW 9/64-40 L=6	ネジ 9/64-40 L=6	2
78		SM-6040802-TR	SCREW M4X0.7 L=8	ネジ M4X0.7 L=8	2
79		WS-0410002-KN	SPRING WASHER M4	スプリングワッシャー M4	2
80		G5152-340-000	CYLINDER BRACKET	シリンダーブラケット	1
81		PA-1501504-A0	TONGS RETURN CYLINDER	タングスリターンシリンダー	1
82		G5153-340-000	CYLINDER EDGE	シリンダーエッジ	1
83		G5136-340-000	BUSHING	ワッシャー	2
84		G5135-340-000	TENSION BRACKET	テンションブラケット	1
85		SM-6052002-TP	SCREW M5 L=20	ネジ M5X0.8 L=20	4
86		PC-0105070-00	SPEED CONTROLLER	スピードコントローラ	1
87		BT-0400251-EA	TUBE HOSE, BLUE	ブルーチューブホース	1.3

# 6. BUTTON SUPPLY COMPONENTS

ボタン供給関係

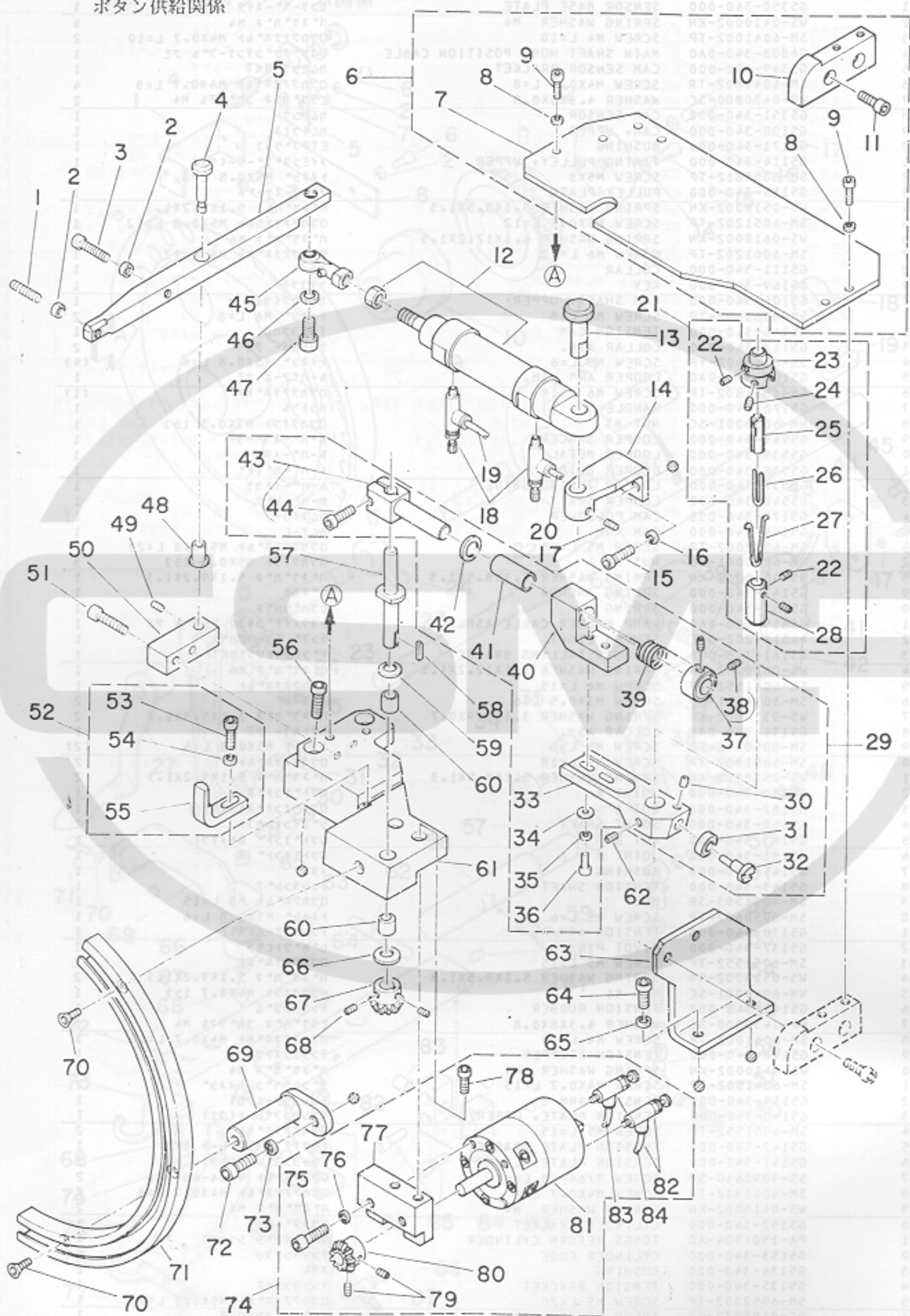

REF. NO.	NOTE	PART NO.	DESCRIPTION	品名	AMT.
1		SM-8052502-TP	SCREW M5X0.8 L=25	トメジヤ	1
2		NM-6050001-SC	NUT M5	ワッシャー M5X0.8 152	2
3		SM-6052502-TP	SCREW M5X0.8 L=25	ワッシャー M5X0.8 L=25	1
4		G5208-340-000	PIVOT PIN	ピボットピン	1
5		G5209-340-000	CHUCK LEVER	チャックレバー	1
6		G5204-340-0A0	FEEDER TABLE ASM.	フィーダーテーブル アセンブリ	1
7		G5204-340-000	FEEDER TABLE	フィーダーテーブル	(1)
8		SM-6041202-TP	SCREW M4X0.7 L=12	ワッシャー M4X0.7 L=12	(4)
9		WS-0410002-KN	SPRING WASHER M4	スプリングワッシャー M4	(4)
10		G5212-340-000	END CAM	エンドカム	(1)
11		SM-6051202-TP	SCREW M5X0.8 L=12	ワッシャー M5X0.8 L=12	(2)
12		PA-2002505-00	CHUCK OPENING CYLINDER	チャック開口シリンダー	1
13		G5211-340-000	CYLINDER PIVOT PIN	シリンダーピボットピン	1
14		G5210-340-000	CYLINDER BRACKET	シリンダーブラケット	1
15		SM-6051552-TP	SCREW M5 L=15	ワッシャー M5 L=15	2
16		WS-0510002-KN	SPRING WASHER 5.1X8.5X1.3	スプリングワッシャー 5.1X8.5X1.3	2
17		SM-8040602-TP	SCREW M4X0.7 L=6	トメジヤ	1
18		PC-0151040-00	SPEED CONTROLLER	スピードコントローラ	2
19		BT-0400251-EC	TUBE HOSE, YELLOW	チューブホース 黄色	1.1
20		BT-0400251-ED	TUBE HOSE, GREEN	チューブホース 緑	1.2
21		G5226-340-0A0	BUTTON HOLDER ASM.	ボタンホルダー アセンブリ	1
22		SM-8030502-TP	SCREW M3X0.5 L=5	トメジヤ M3X0.5 L=5	(4)
23		G5230-340-000	SPACER LINK	スペーサーリンク	(1)
24		SM-8040602-TP	SCREW M4X0.7 L=6	トメジヤ	(1)
25		G5227-340-000	BOSS B	ボス(B)	(1)
26		G5229-340-000	HOLDING PIN B	ホルディングピン(B)	(1)
27		G5228-340-000	HOLDING PIN A	ホルディングピン(A)	(1)
28		G5226-340-000	BOSS A	ボス(A)	(1)
29		G5218-340-0A0	FEEDER SHAFT ASM.	フィーダーシャフト アセンブリ	1
30		SM-8030502-TP	SCREW M3X0.5 L=5	トメジヤ M3X0.5 L=5	(1)
31		G5261-340-000	BEARING	ベアリング	(1)
32		G5225-340-000	ROLLER SHAFT	ローラシャフト	(1)
33		G5224-340-000	FEEDER ARM	フィーダーアーム	(1)
34		WP-0430800-SC	WASHER 4.3X8X0.8	ワッシャー M4 4.3X8X0.8	(2)
35		WS-0410002-KN	SPRING WASHER M4	スプリングワッシャー M4	(2)
36		SM-6041202-TP	SCREW M4X0.7 L=12	ワッシャー M4X0.7 L=12	(2)
37		G5220-340-0A0	COLLAR ASM.	コラー アセンブリ	(1)
38		SM-8040602-TP	SCREW M4X0.7 L=6	トメジヤ	(2)
39		G5219-340-000	SPRING	スプリング	(1)
40		G5221-340-000	BLOCK	ブロック	(1)
41		G5223-340-000	METAL 5	メタル 5	(1)
42		G5222-340-000	METAL 4	メタル 4	(1)
43		G5218-340-0A0	FEEDER SHAFT ASM.	フィーダーシャフト アセンブリ	(1)
44		SM-6051202-TP	SCREW M5X0.8 L=12	ワッシャー M5X0.8 L=12	(1)
45		G5259-340-000	JOINT	ジョイント	1
46		WS-0820002-KN	SPRING WASHER M8	スプリングワッシャー M8	1
47		SM-6082002-TP	SCREW M8 L=20	ワッシャー M8 L=20	1
48		G5207-340-000	METAL 3	メタル 3	1
49		SM-8040602-TP	SCREW M4X0.7 L=6	トメジヤ	1
50		G5206-340-000	BLOCK	ブロック	1
51		SM-6052502-TP	SCREW M5X0.8 L=25	ワッシャー M5X0.8 L=25	2
52		G5205-340-0A0	STOPPER ASM.	ストッパ アセンブリ	1
53		SM-6041802-TP	SCREW M4 L=18	ワッシャー M4 L=18	(1)
54		WS-0410002-KN	SPRING WASHER M4	スプリングワッシャー M4	(1)
55		G5205-340-000	STOPPER	ストッパ	(1)
56		SM-6052502-TP	SCREW M6 L=25	ワッシャー M6 L=25	2
57		G5214-340-000	FEEDER PIVOT SHAFT	フィーダーピボットシャフト	1
58		G5260-340-000	KEY	キー	1
59		G5203-340-000	METAL 2	メタル 2	1
60		G5202-340-000	METAL 1	メタル 1	2
61		G5201-340-000	FEEDER BASE	フィーダーベース	1
62		SM-8040602-TP	SCREW M4X0.7 L=6	トメジヤ	1
63		G5213-340-000	CAM INSTALLING PLATE	カム取り付けプレート	1
64		SM-6061552-TP	SCREW M6 L=15	ワッシャー M6 L=15	2
65		WS-0610002-KN	SPRING WASHER 6.1X12.2X1.5	スプリングワッシャー M6 6.1X12.2X1.5	2
66		G5217-340-000	WASHER	ワッシャー	1
67		G5216-340-000	GEAR	ギア	1
68		SM-8040402-TP	SCREW M4X0.7 L=4	トメジヤ M4X0.7 L=4	2
69		G5131-340-000	LOOPER RAIL SUPPORT	ルーパーレールサポート	1
70		G5178-340-000	SCREW	ルーパーレール	3
71		G5130-340-000	LOOPER RAIL	ルーパーレール	1
72		SM-6061552-TP	SCREW M6 L=15	ワッシャー M6 L=15	1
73		WS-0610002-KN	SPRING WASHER 6.1X12.2X1.5	スプリングワッシャー M6 6.1X12.2X1.5	1
74		G5215-340-0A0	ROTARY ACTUATOR ASM.	回転アクチュエーター アセンブリ	1
75		SM-6052002-TP	SCREW M5 L=20	ワッシャー M5 L=20	(2)
76		WS-0510002-KN	SPRING WASHER 5.1X8.5X1.3	スプリングワッシャー 5.1X8.5X1.3	(2)
77		G5215-340-000	CYLINDER BRACKET	シリンダーブラケット	(1)
78		SM-6051552-TP	SCREW M5 L=15	ワッシャー M5 L=15	(2)
79		SM-8040402-TP	SCREW M4X0.7 L=4	トメジヤ M4X0.7 L=4	(2)
80		G5216-340-000	GEAR	ギア	(1)
81		PX-0251020-00	ROTARY ACTUATOR	回転アクチュエーター	(1)
82		PC-0105080-00	SPEED CONTROLLER	スピードコントローラ	(2)
83		BT-0400251-ED	TUBE HOSE, GREEN	チューブホース 緑	1.3
84		BT-0400251-EC	TUBE HOSE, YELLOW	チューブホース 黄色	1.3

7. SNAPPER COMPONENTS

スナッパー関係

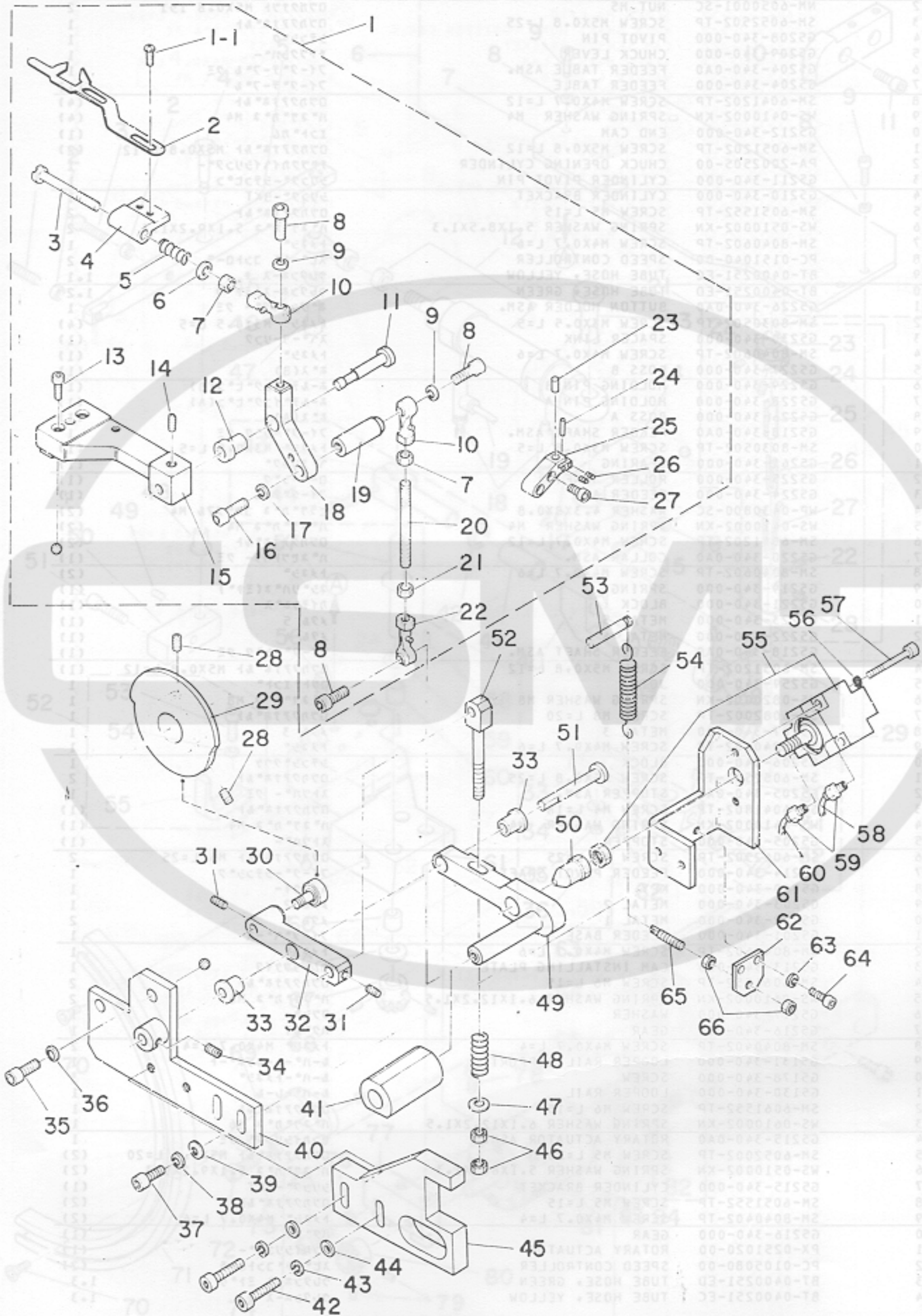

REF. NO.	NOTE	PART NO.	DESCRIPTION	ヒコメイ	AMT.
1		G5251-340-0A0	SNAPPER ASM.	スタツハ* - クミ	1
1-1		SS-5090610-SP	SCREW 9/64-40 L=6	トラスネジ 9/64-40 L=6	(2)
2		G5251-340-000	SNAPPER	スタツハ*	(1)
3		G5256-340-000	SLIDE SHAFT	スライツク	(1)
4		G5250-340-000	SNAPPER BRACKET	スタツハ*-BKT	(1)
5		G5257-340-000	SPRING	スプリング	(1)
6		WP-0531000-SC	WASHER M5	ヒラケカネ コカマメ M5	(1)
7		G5182-340-000	NUT A	ワッシャー	(2)
8		SM-6051802-TP	SCREW M5 L=18	ワッシャー	(3)
9		WS-0510002-KN	SPRING WASHER 5.1X8.5X1.3	ワッシャー 5.1X8.5X1.3	(2)
10		G5180-340-000	JOINT A	ワッシャー	(2)
11		G5249-340-000	PIN	ピン	(1)
12		G5247-340-000	METAL 7	メタル 7	(1)
13		SM-6041802-TP	SCREW M4 L=18	ワッシャー	(2)
14		SM-8040802-TP	SCREW M4X8	トメネジ M4X0.7 L=8	(1)
15		G5245-340-000	BASE PLATE	シテツク	(1)
16		SM-6052002-TP	SCREW M5 L=20	ワッシャー M5X0.8 L=20	(1)
17		WS-0510002-KN	SPRING WASHER 5.1X8.5X1.3	ワッシャー 5.1X8.5X1.3	(1)
18		G5246-340-000	CONNECTING ARM	コネクトアーム	(1)
19		G5248-340-000	JOINT BAR	ジョイントバー	(1)
20		G5244-340-000	JOINT SHAFT	ジョイントシャフト	(1)
21		G5183-340-000	NUT B	ワッシャー	(1)
22		G5181-340-000	JOINT B	ワッシャー	(1)
23		G5254-340-000	GUIDE PIN	スタツハ*-ガイドピン	(1)
24		G5255-340-000	PIN	ピン	(1)
25		G5253-340-000	GUIDE, RIGHT	ガイド (右)	(1)
26		SM-8030502-TP	SCREW M3X0.5 L=5	トメネジ M3X0.5 L=5	(2)
27		SM-6031002-TP	SCREW M3X0.5 L=10	ワッシャー M3X0.5 L=10	(2)
28		SM-8050812-TP	SCREW M5X8	トメネジ M5X0.8 L=8	2
29		G5237-340-000	SNAPPER CAM	スタツハ*-カム	1
30		G5179-340-000	CAM FOLLOWER	カムフォロワー	1
31		SM-8040602-TP	SCREW M4X0.7 L=6	トメネジ	2
32		G5238-340-000	ARM A	アーム (A)	1
33		G5239-340-000	METAL 6	メタル 6	2
34		SM-8050602-TP	SCREW M5 L=6	トメネジ M5X0.8 L=6	1
35		SM-6061552-TP	SCREW M6 L=15	ワッシャー	2
36		WS-0610002-KN	SPRING WASHER 6.1X12.2X1.5	ワッシャー M6	2
37		SM-6051202-TP	SCREW M5X0.8 L=12	ワッシャー M5X0.8 L=12	2
38		WS-0510002-KN	SPRING WASHER 5.1X8.5X1.3	ワッシャー 5.1X8.5X1.3	2
39		WP-0531000-SC	WASHER M5	ヒラケカネ コカマメ M5	2
40		G5231-340-000	SNAPPER BASE PLATE	スタツハ*-ベースプレート	1
41		G5264-340-000	SNAPPER RUBBER	スタツハ*-ゴム	1
42		SM-6052502-TP	SCREW M5X0.8 L=25	ワッシャー	2
43		WS-0510002-KN	SPRING WASHER 5.1X8.5X1.3	ワッシャー 5.1X8.5X1.3	2
44		WP-0531000-SC	WASHER M5	ヒラケカネ コカマメ M5	2
45		G5263-340-000	SNAPPER STOPPER	スタツハ*-ストップ	1
46		NM-6060001-SC	NUT M6	ワッシャー M6 151	2
47		WP-0641601-SC	WASHER	ヒラケカネ ミカマメ M6	1
48		G5262-340-000	SPRING	スプリング	1
49		G5243-340-000	ARM	アーム	1
50		G5233-340-000	KNOCK PIN	ノックピン	1
51		G5240-340-000	PIVOT PIN	シフトピン	1
52		G5241-340-000	STUD	スタッド	1
53		G5242-340-000	ANCHOR	アンカー	1
54		G5236-340-000	SPRING	スプリング	1
55		PA-2002002-00	SNAPPER CYLINDER	スタツハ*-シリンダー	1
56		WS-0510002-KN	SPRING WASHER 5.1X8.5X1.3	ワッシャー 5.1X8.5X1.3	2
57		SM-6053502-SD	SCREW M5X0.8 L=35	ワッシャー M5X0.8 L=35	2
58		BT-0400251-ED	TUBE HOSE, GREEN	フレックホース ミドリ	1.2
59		PJ-3010405-02	HALF UNION 4XM5	ハーフユニオン 4XM5	2
60		BT-0400251-EC	TUBE HOSE, YELLOW	フレックホース キ	1.2
61		G5232-340-000	CYLINDER BASE	シリンダー-ベース	1
62		G5234-340-000	ANCHOR BASE	アンカーベース	1
63		WS-0410002-KN	SPRING WASHER M4	ワッシャー M4	2
64		SM-6040802-TR	SCREW M4X0.7 L=8	ワッシャー M4X0.7 L=8	2
65		G5235-340-000	ANCHOR	アンカー	1
66		NM-6040001-SC	NUT M4	ワッシャー M4X0.7 151	2

8. LOOPER COVER COMPONENTS

ルーパカバー関係

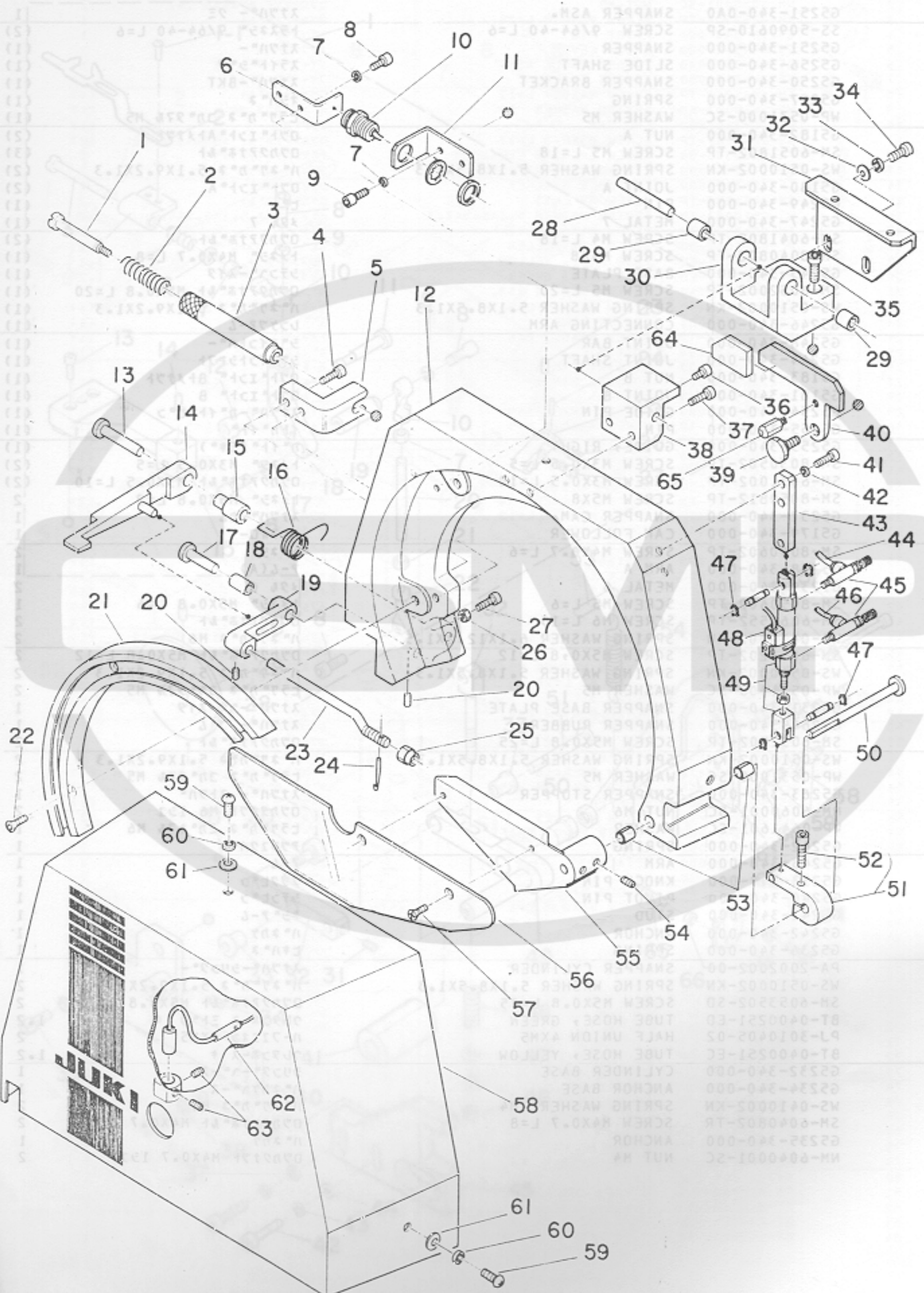

8 LOOPER COVER COMPONENTS  
9 THREAD GUIDE COMPONENTS

ル-ハ°カハ°- カツケイ

REF. NO.	NOTE	PART NO.	DESCRIPTION	ヒ	コ	メ	イ	AMT
1		G5313-340-000	FIXING SHAFT				コテイシク	1
2		G5314-340-000	SPRING				オシハ°ネ	1
3		G5315-340-000	GRIP				トツテ	1
4		SM-6041502-TP	SCREW M4X0.7 L=15				チ°コシ°ハ°コ° トメネシ°	2
5		G5312-340-000	FIXING BOSS				コテイホ°ス	1
6		G5354-340-000	SENSOR PLATE				キコセツケツチイタ	1
7		WS-0410002-KN	SPRING WASHER M4				ハ°ネガ°カ°ネ M4	4
8		SM-6040802-TR	SCREW M4X0.7 L=8				ロツカクアサホ°ネト M4X0.7 L=8	2
9		SM-6041002-TP	SCREW M4 L=10				ロツカクアサホ°ネト M4X0.7 L=10	2
10		G6817-340-0A0	LOOPER COVER CABLE ASM.				ル-ハ°カハ°- イチカクニコケ°フ°ネ クミ	1
11		G5355-340-000	SENSOR BRACKET				キコセツBKT	1
12		G5301-340-000	LOOPER COVER BASE				ル-ハ°カハ°-ハ°-ス	1
13		G5318-340-000	SHAFT B				シク(B)	1
14		G5316-340-000	THREADING ARM				イトトオシア°ム	1
15		G5317-340-000	METAL B				メタル B	1
16		G5325-340-000	SPRING				ネシ°リハ°ネ	1
17		G5321-340-000	PIVOT SHAFT				シテコシク	1
18		G5320-340-000	METAL				メタル	1
19		G5319-340-000	FEEDER ARM				フイ°タ°-ア°ム	1
20		SM-8040602-TP	SCREW M4X0.7 L=6				トメネシ°	2
21		G5130-340-000	LOOPER RAIL				ル-ハ°-レ°ル	1
22		G5178-340-000	SCREW				ル-ハ°-トメネシ°	2
23		G5322-340-000	THREADING BAR				イトトオシハ°-	1
24		G5323-340-000	THREADING NEEDLE				イトトオシハリ	1
25		G5324-340-000	LOCK NUT				ロツクナツト	1
26		NM-6040001-SC	NUT M4				ロツクナツト M4X0.7 192	1
27		SM-6042502-TP	SCREW M4X0.7 L=25				ロツカクアサホ°ネト M4X0.7 L=25	1
28		G5306-340-000	PIVOT PIN				シテコシ°コ	1
29		G5340-340-000	METAL 9				メタル 9	2
30		G5304-340-000	BASE PLATE				ハ°-スイタ	1
31		G5305-340-000	COVER FIXING BASE				カハ°-コテイタ°イ	1
32		WP-0531000-SC	WASHER M5				ヒラガ°カ°ネ 3カ°タツ& M5	2
33		WS-0510002-KN	SPRING WASHER 5.1X8.5X1.3				ハ°ネガ°カ°ネ 5.1X9.2X1.3	2
34		SM-6051002-TP	SCREW M5 L=10				ロツカクアサホ°ネト M5X0.8 L=10	2
35		SM-6051552-TP	SCREW M5 L=15				ロツカクアサホ°ネト	2
36		SM-6040802-TR	SCREW M4X0.7 L=8				ロツカクアサホ°ネト M4X0.7 L=8	1
37		SM-6041502-TP	SCREW M4X0.7 L=15				チ°コシ°ハ°コ° トメネシ°	2
38		G5303-340-000	CONNECTING ARM				レツケツア°ム	1
39		G5327-340-000	STOPPER PIN				ストツハ°-ピ°コ	1
40		G5326-340-000	COVER STOPPER				カハ°-ストツハ°-	1
41		SM-6041502-TP	SCREW M4X0.7 L=15				チ°コシ°ハ°コ° トメネシ°	2
42		WS-0410002-KN	SPRING WASHER M4				ハ°ネガ°カ°ネ M4	2
43		G5310-340-000	CYLINDER BRACKET				シリコタ°-BKT	1
44		BT-0400251-EA	TUBE HOSE, BLUE				クレタコホ°ス アオ	1.8
45		PC-0105080-00	SPEED CONTROLLER				スピ°-ト°コトロ°ラ	2
46		BT-0400251-EC	TUBE HOSE, YELLOW				クレタコホ°ス キ	1.7
47		G5359-340-000	RETAINING RING				Cカ°タ トメワ	1
48		G6812-340-0A0	COVER DOWN POSITION CABLE ASM.				カハ°-ラツカクツ ケ°フ°ネ クミ	1
49		PA-1501001-A0	SAFETY GUARD LIFTING CYLINDER				アソセ°ツカハ°- シヨクコクシリコタ°	1
50		G5308-340-000	PIVOT PIN				シテコシ°コ	1
51		G5309-340-0A0	DRIVING ARM ASM.				ワト°-ア°ム クミ	1
52		SM-6051202-TP	SCREW M5X0.8 L=12				ロツカクアサホ°ネト M5X0.8 L=12	(1
53		G5301-340-A00	DRY METAL				ト°ライメタル	2
54		SM-8040802-TP	SCREW M4X8				トメネシ° M4X0.7 L=8	2
55		G5307-340-000	MOVABLE COVER A				カト°ウカハ°-(A)	1
56		G5311-340-000	MOVABLE COVER B				カト°ウカハ°-(B)	1
57		SM-1030501-SC	SCREW M3X0.5 L=5				ワラコネシ° M3X0.5 L=5	2
58		G5302-340-000	LOOPER COVER				ルハ°-カハ°-	1
59		SM-4051001-SC	SCREW M5 L=10				チ°ハ°コネシ° M5X0.8 L=10	3
60		WS-0510002-KN	SPRING WASHER 5.1X8.5X1.3				ハ°ネガ°カ°ネ 5.1X9.2X1.3	3
61		WP-0531000-SC	WASHER M5				ヒラガ°カ°ネ 3カ°タツ& M5	3
62		G6813-340-0A0	HANDLE DETECT CABLE ASM.				ハコト°ネガツコミ ケツチケ°フ°ネ クミ	1
63		SM-8040602-TP	SCREW M4X0.7 L=6				トメネシ°	2
64		G5356-340-000	STOPPER RUBBER				ストツハ°- コ°ム	1
65		G5357-340-000	PIN				ピ°コ	1



9. THREAD GUIDE COMPONENTS

糸道関係

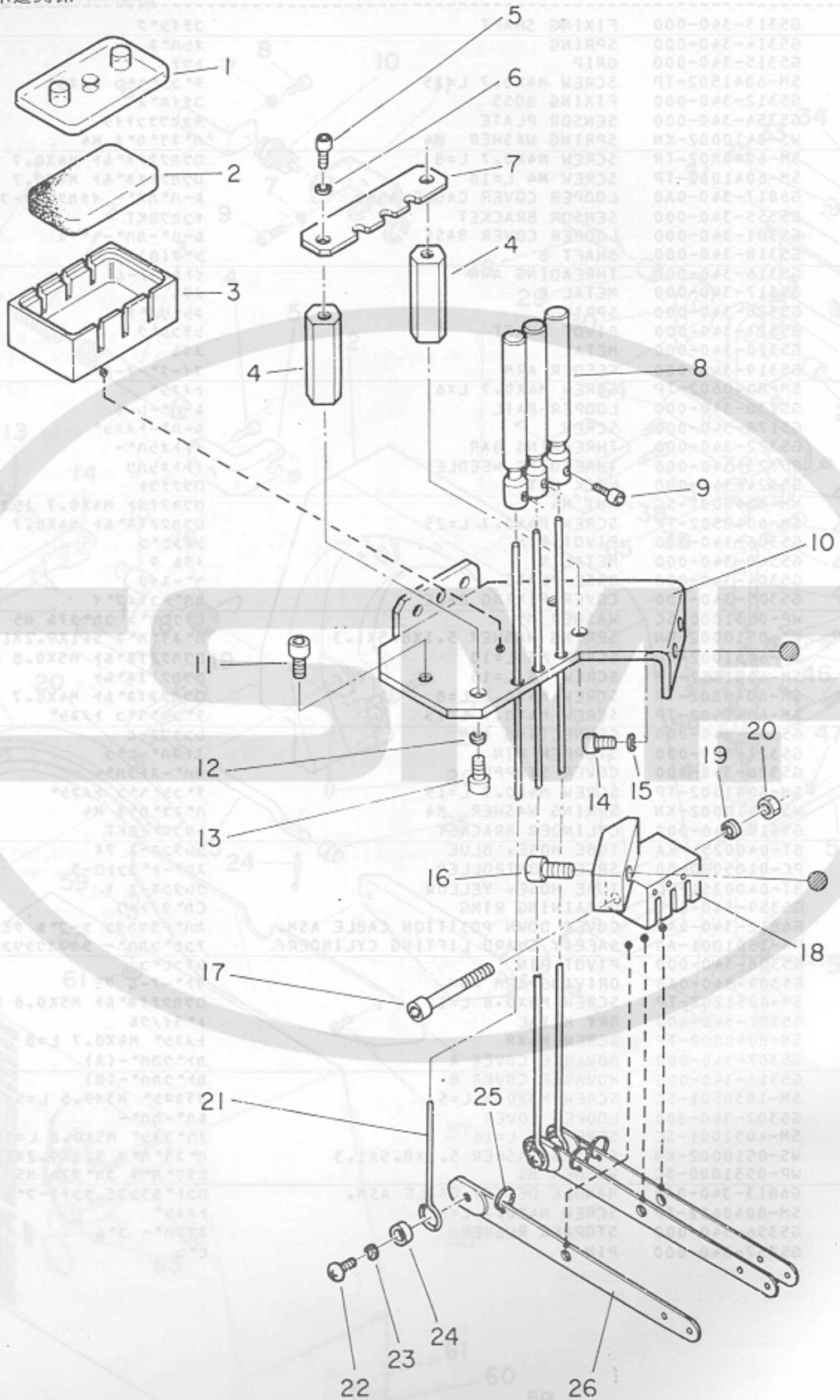

REF. NO.	NOTE	PART NO.	DESCRIPTION	イテフ カクタイ
1		G5333-340-000	COVER BRACKET	フタ
2		G5332-340-000	FELT	フェルト
3		G5331-340-000	OIL PAN	オイルパン
4		G5329-340-000	STUD	ツマミシチク
5		SM-6041002-TP	SCREW M4 L=10	0777777777 M4X0.7 L=10
6		WS-0410002-KN	SPRING WASHER M4	0777777777 M4
7		G5330-340-000	GRIP HOLDER PLATE	ツマミウケ
8		G5334-340-000	GRIP	ツマミ
9		SM-6030602-TP	SCREW M3X0.5 L=6	0777777777 M3X0.5 L=6
10		G5328-340-000	BASE	ベース
11		SM-6040602-TP	SCREW M4 L=6	0777777777 M4X0.7 L=6
12		WS-0410002-KN	SPRING WASHER M4	0777777777 M4
13		SM-6041002-TP	SCREW M4 L=10	0777777777 M4X0.7 L=10
14		SM-6041202-TP	SCREW M4X0.7 L=12	0777777777 M4
15		WS-0410002-KN	SPRING WASHER M4	0777777777 M4 L=12
16		SM-6061202-TP	SCREW M6 L=12	0777777777 M4X0.7 L=32
17		SM-6043202-TP	SCREW M4X0.7 L=32	0777777777 M4
18		G5339-340-000	THREAD GUIDE BASE	イトフタベース
19		WS-0410002-KN	SPRING WASHER M4	0777777777 M4
20		NM-6040001-SC	NUT M4	0777777777 M4X0.7 152
21		G5335-340-000	BAR	イトガイ棒
22		SM-3040601-SC	SCREW M4X0.7 L=6	7777777777
23		WS-0410002-KN	SPRING WASHER M4	0777777777 M4
24		G5336-340-000	COLLAR	カラー
25		G5338-340-000	THREAD GUIDE RING	イトフタリソク
26		G5337-340-000	THREAD GUIDE PLATE	イトフタイソク

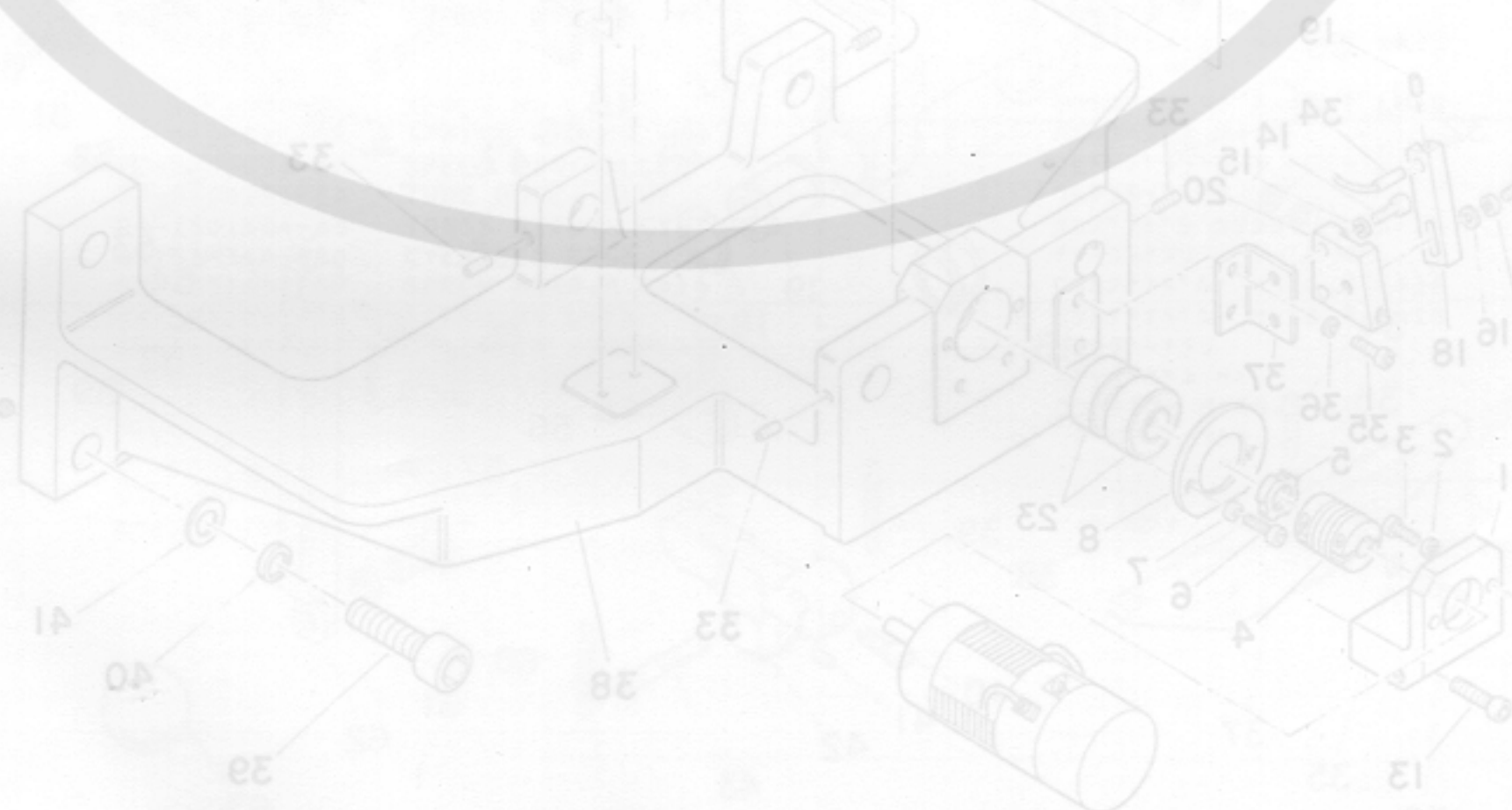

10. X-Y TABLE COMPONENTS

X-Yテーブル関係

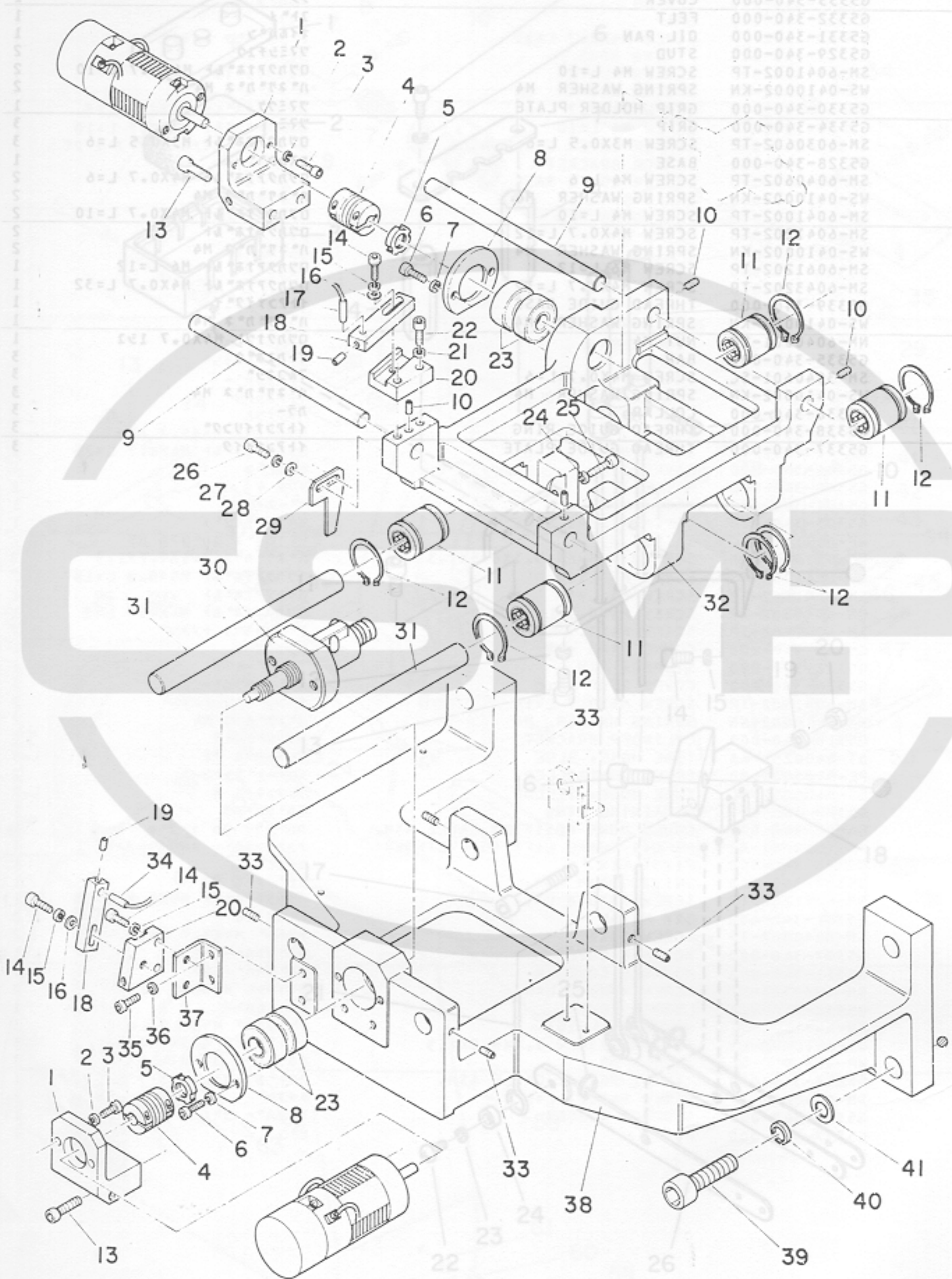

REF. NO. PART NO. DESCRIPTION

REF. NO.	PART NO.	DESCRIPTION
1	G2333-340-000	COVER
2	G2333-340-000	FELT
3	G2331-340-000	DIR. PAN
4	G2329-340-000	STUD
5	2M-6041002-T9	SCREW MA L=10
6	WS-0410002-KN	SPRING WASHER
7	G2330-340-000	GRIP HOLDER PLATE
8	G2334-340-000	GRIP
9	2M-6030602-T9	SCREW MA X0.7 L=8
10	G2328-340-000	BASE
11	2M-6048002-T9	SCREW MA L=10
12	WS-0410002-KN	SPRING WASHER
13	2M-6041002-T9	SCREW MA L=10
14	2M-6041002-T9	SCREW MA X0.7 L=10
15	2M-6041002-T9	SCREW MA X0.7 L=10
16	2M-6041002-T9	SCREW MA X0.7 L=10
17	2M-6041002-T9	SCREW MA X0.7 L=10
18	2M-6041002-T9	SCREW MA X0.7 L=10
19	2M-6041002-T9	SCREW MA X0.7 L=10
20	2M-6041002-T9	SCREW MA X0.7 L=10
21	2M-6041002-T9	SCREW MA X0.7 L=10
22	2M-6041002-T9	SCREW MA X0.7 L=10
23	2M-6041002-T9	SCREW MA X0.7 L=10
24	2M-6041002-T9	SCREW MA X0.7 L=10
25	2M-6041002-T9	SCREW MA X0.7 L=10
26	2M-6041002-T9	SCREW MA X0.7 L=10
27	2M-6041002-T9	SCREW MA X0.7 L=10
28	2M-6041002-T9	SCREW MA X0.7 L=10
29	2M-6041002-T9	SCREW MA X0.7 L=10
30	2M-6041002-T9	SCREW MA X0.7 L=10
31	2M-6041002-T9	SCREW MA X0.7 L=10
32	2M-6041002-T9	SCREW MA X0.7 L=10
33	2M-6041002-T9	SCREW MA X0.7 L=10
34	2M-6041002-T9	SCREW MA X0.7 L=10
35	2M-6041002-T9	SCREW MA X0.7 L=10
36	2M-6041002-T9	SCREW MA X0.7 L=10
37	2M-6041002-T9	SCREW MA X0.7 L=10
38	2M-6041002-T9	SCREW MA X0.7 L=10
39	2M-6041002-T9	SCREW MA X0.7 L=10
40	2M-6041002-T9	SCREW MA X0.7 L=10
41	2M-6041002-T9	SCREW MA X0.7 L=10

REF. NO.	NOTE	PART NO.	DESCRIPTION	
1		G5404-340-000	MOTOR BRACKET	E-タートリックカクキ
2		WS-0310002-KN	SPRING WASHER 3.1X5.9X0.7	ハネワシカネ 3.1X5.9X0.7
3		SM-6031502-TP	SCREW M3X0.5 L=15	ワッシャー M3X0.5 L=15
4		G5492-340-000	COUPLING	ワッシャー
5		G5491-340-000	U-SHAPED NUT	フアイユナツト
6		SM-6041002-TP	SCREW M4 L=10	ワッシャー M4X0.7 L=10
7		WS-0410002-KN	SPRING WASHER M4	ハネワシカネ M4
8		G5405-340-000	BEARING PRESSER PLATE	ベアリングプレッシャープレート
9		G5485-340-000	STRAIGHT SHAFT	リニアシャフト
10		SM-8040602-TP	SCREW M4X0.7 L=6	トメネジ
11		G5486-340-000	SLIDE BEARING	スライトベアリング
12		G5487-340-000	RETAINING RING	Cカク ショクヨクメツ
13		SM-6051902-TP	SCREW M5 L=18	ワッシャー M5
14		SM-6041202-TP	SCREW M4X0.7 L=12	ワッシャー M4
15		WS-0410002-KN	SPRING WASHER M4	ハネワシカネ M4
16		WP-0430800-SC	WASHER 4.3X8X0.8	ヒラワシカネ コカクワム M4
17		G6806-340-0A0	X HOME POSITION CABLE ASM.	Xシククツツケ ケ-ワム クミ
18		G5426-340-000	SENSOR INSTALLING PLATE A	センサ-トリックカクキ (A)
19		SM-8030502-TP	SCREW M3X0.5 L=5	トメネジ M3X0.5 L=5
20		G5427-340-000	SENSOR INSTALLING PLATE B	センサ-トリックカクキ (B)
21		SM-6041502-TP	SCREW M4X0.7 L=15	トメネジ
22		WS-0410002-KN	SPRING WASHER M4	ハネワシカネ M4
23		G5484-340-000	BEARING	ベアリング
24		WS-0410002-KN	SPRING WASHER M4	ハネワシカネ M4
25		SM-6042502-TP	SCREW M4X0.7 L=25	ワッシャー M4X0.7 L=25
26		SM-6040802-TR	SCREW M4X0.7 L=8	ワッシャー M4X0.7 L=8
27		WS-0410002-KN	SPRING WASHER M4	ハネワシカネ M4
28		WP-0430800-SC	WASHER 4.3X8X0.8	ヒラワシカネ コカクワム M4
29		G5430-340-000	SENSOR PLATE Y	センサ-ケツチイタ(Y)
30		G5406-340-000	BALL SCREW	ボールネジ
31		G5483-340-000	STRAIGHT SHAFT	リニアシャフト
32		G5402-340-000	X-Y TABLE, INTERMEDIATE	XYテー-ワム(チカ)
33		SM-8040602-TP	SCREW M4X0.7 L=6	トメネジ
34		G6807-340-0A0	Y HOME POSITION CABLE ASM.	Yシクククツツケ ケ-ワム クミ
35		SM-6041002-TP	SCREW M4 L=10	ワッシャー M4X0.7 L=10
36		WS-0410002-KN	SPRING WASHER M4	ハネワシカネ M4
37		G5428-340-000	SENSOR INSTALLING PLATE C	センサ-トリックカクキ (C)
38		G5401-340-000	X-Y TABLE, LOWER	XYテー-ワム(シタ)
39		G5101-340-A00	SCREW	ネジ
40		WS-1020002-KN	SPRING WASHER M10	ハネワシカネ M10
41		WP-1002036-SC	WASHER 10.0X21.0X2.0	ヒラワシカネ 10X21X2

11. X-Y TABLE & TONGS RETURN COMPONENTS

X-Yテーブル・タング戻し関係

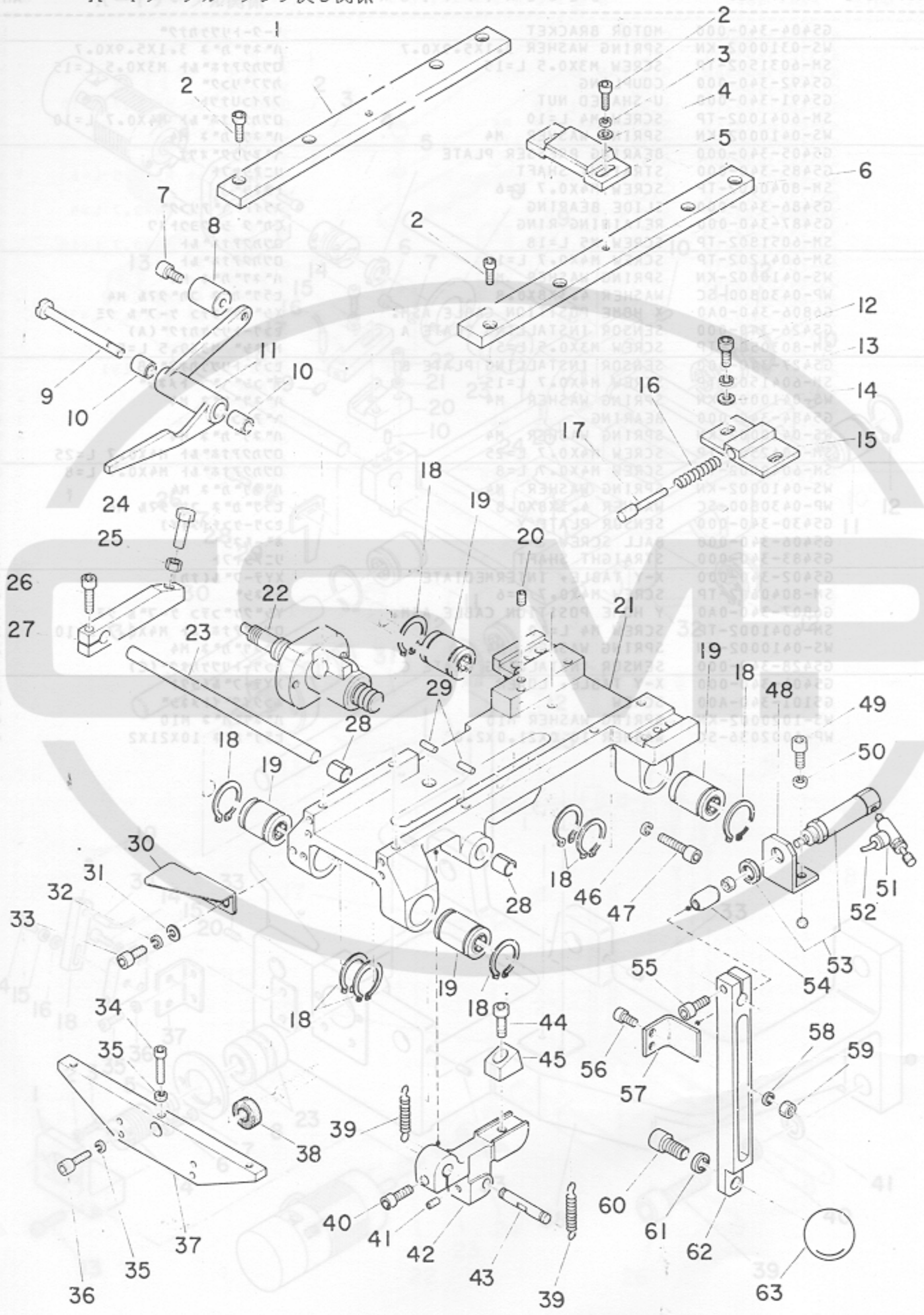

REF.NO.	NOTE	PART NO.	DESCRIPTION	ヒ ヅ メ イ	AMT.
1		G5407-340-000	GUIDE, LEFT	ガイド (ヒタリ)	1
2		SM-6041202-TP	SCREW M4X0.7 L=12	ボツカアナネムト	10
3		WS-0410002-KN	SPRING WASHER M4	ハネワカネ M4	2
4		WP-0430800-SC	WASHER 4.3X8X0.8	ヒラワカネ コカクワム M4	2
5		G5474-340-000	PLATE	タンクハネアケイ	1
6		G5408-340-000	GUIDE, RIGHT	ガイド (ミキ)	1
7		SM-6051002-TP	SCREW M5 L=10	ボツカアナネムト M5X0.8 L=10	1
8		G5424-340-000	BUSHING	シハアタリ	1
9		G5425-340-000	WORKPIECE PRESSER SHAFT	キシオウエシク	1
10		G5136-340-000	BUSHING	メタル	2
11		G5422-340-000	WORKPIECE PRESSER LEVER	キシオウエシハ-	1
12		SM-6041202-TP	SCREW M4X0.7 L=12	ボツカアナネムト	2
13		WS-0410002-KN	SPRING WASHER M4	ハネワカネ M4	2
14		WP-0430800-SC	WASHER 4.3X8X0.8	ヒラワカネ コカクワム M4	2
15		G5412-340-000	STOPPER A	ストツハ A	1
16		G5414-340-000	SPRING	オシハネ	1
17		G5413-340-000	STOPPER PIN	ストツハ-ヒコ	1
18		G5489-340-000	RETAINING RING	Cカクシクワクメク	8
19		G5488-340-000	SLIDE BEARING	スライトハアリツク	4
20		SM-8041012-TP	SCREW M4X10	トメネシ M4X0.7 L=10	1
21		G5403-340-000	X-Y TABLE, UPPER	XYテーブル(ウ)	1
22		G5406-340-000	BALL SCREW	ボールネジ	1
23		G5419-340-000	SHAFT	シャフト	1
24		SM-9051613-SC	SCREW M5X0.8 L=16	ボツカアナネムト M5X0.8 L=16	1
25		NM-6050001-SC	NUT M5	ボツカナツ M5X0.8 152	1
26		SM-6051602-TP	SCREW M5X0.8 L=16	ボツカアナネムト M5X0.8 L=16	1
27		G5420-340-000	STOPPER LEVER	ストツハ-カイハシハ-	1
28		G5490-340-000	DRY METAL	ドライメタル	2
29		G5415-340-000	ANCHOR	ハネカケ	2
30		G5429-340-000	SENSOR PLATE X	センサプレート(X)	1
31		WP-0430800-SC	WASHER 4.3X8X0.8	ヒラワカネ コカクワム M4	2
32		WS-0410002-KN	SPRING WASHER M4	ハネワカネ M4	2
33		SM-6040802-TR	SCREW M4X0.7 L=8	ボツカアナネムト M4X0.7 L=8	2
34		SM-6042002-TP	SCREW M4X0.7 L=20	ボツカアナネムト	1
35		WS-0410002-KN	SPRING WASHER M4	ハネワカネ M4	5
36		SM-6041802-TP	SCREW M4 L=18	ボツカアナネムト	4
37		G5409-340-000	COVER INSTALLING PLATE	カバー取り付け板	1
38		G5410-340-000	RUBBER CUSHION	ゴムパッド	1
39		G5421-340-000	SPRING	ヒキハネ	2
40		SM-6051802-TP	SCREW M5 L=18	ボツカアナネムト	1
41		SM-8040602-TP	SCREW M4X0.7 L=6	トメネシ	1
42		G5416-340-000	STOPPER BASE	ストツハ-ベース	1
43		G5418-340-000	ANCHOR	ハネカケ	1
44		SM-6051552-TP	SCREW M5 L=15	ボツカアナネムト	1
45		G5417-340-000	STOPPER	ストツハ-	1
46		WS-0410002-KN	SPRING WASHER M4	ハネワカネ M4	2
47		SM-6042502-TP	SCREW M4X0.7 L=25	ボツカアナネムト M4X0.7 L=25	2
48		G5434-340-000	CYLINDER BASE	シリンドラ-ベース	1
49		SM-6041002-TP	SCREW M4 L=10	ボツカアナネムト M4X0.7 L=10	2
50		WS-0410002-KN	SPRING WASHER M4	ハネワカネ M4	2
51		PC-0105070-00	SPEED CONTROLLER	スピードコントローラ	1
52		BT-0400251-EA	TUBE HOSE, BLUE	チューブホース ブルー	1.7
53		PA-1501504-A0	TONGS RETURN CYLINDER	クックモトシ シリンドラ	1
54		G5153-340-000	CYLINDER EDGE	チヨウコウアタリ	1
55		SM-6051602-TP	SCREW M5X0.8 L=16	ボツカアナネムト M5X0.8 L=16	1
56		SM-6041002-TP	SCREW M4 L=10	ボツカアナネムト M4X0.7 L=10	2
57		G5433-340-000	CYLINDER HIT PLATE	シリンドラ-アタリ	1
58		WS-0410002-KN	SPRING WASHER M4	ハネワカネ M4	2
59		NM-6040001-SC	NUT M4	ボツカナツ M4X0.7 152	2
60		G5493-340-000	SCREW	ニキリタメネジ	1
61		WS-0820002-KN	SPRING WASHER M8	ハネワカネ M8	1
62		G5432-340-000	TONGS RETURN LEVER	タンクモトシシハ-	1
63		G5837-116-000	GRIP	ニキリタメ	1
71		G5444-340-000	NEEDLE BEARING	ニードルベアリング	1
72		G5445-340-000	NEEDLE BEARING	ニードルベアリング	1
73		G5447-340-000	PIN	ピン	1
74		G5437-340-000	BEARING COLLAR	ベアリングカラー	1
75		SM-8041012-TP	SCREW M4X10	ボツカアナネムト M4X0.7 L=10	1
76		G5438-340-000	BUTTON HOLDING BRACKET	ボタン保持ブラケット	1
77		SM-6042002-TP	SCREW M4 L=20	ボツカアナネムト M4X0.7 L=20	1
78		G5452-340-000	NECK SUPPORT SHAFT	ネックサポートシャフト	1
79		SM-6042002-TP	SCREW M4 L=20	ボツカアナネムト M4X0.7 L=20	1
80		PC-0105070-00	SPEED CONTROLLER	スピードコントローラ	1
81		BT-0400251-EA	TUBE HOSE, YELLOW	チューブホース イエロー	1
82		G5459-340-000	CYLINDER PIN	シリンドラピン	1

12. BUTTON CHUCK COMPONENTS

ボタンチャック関係

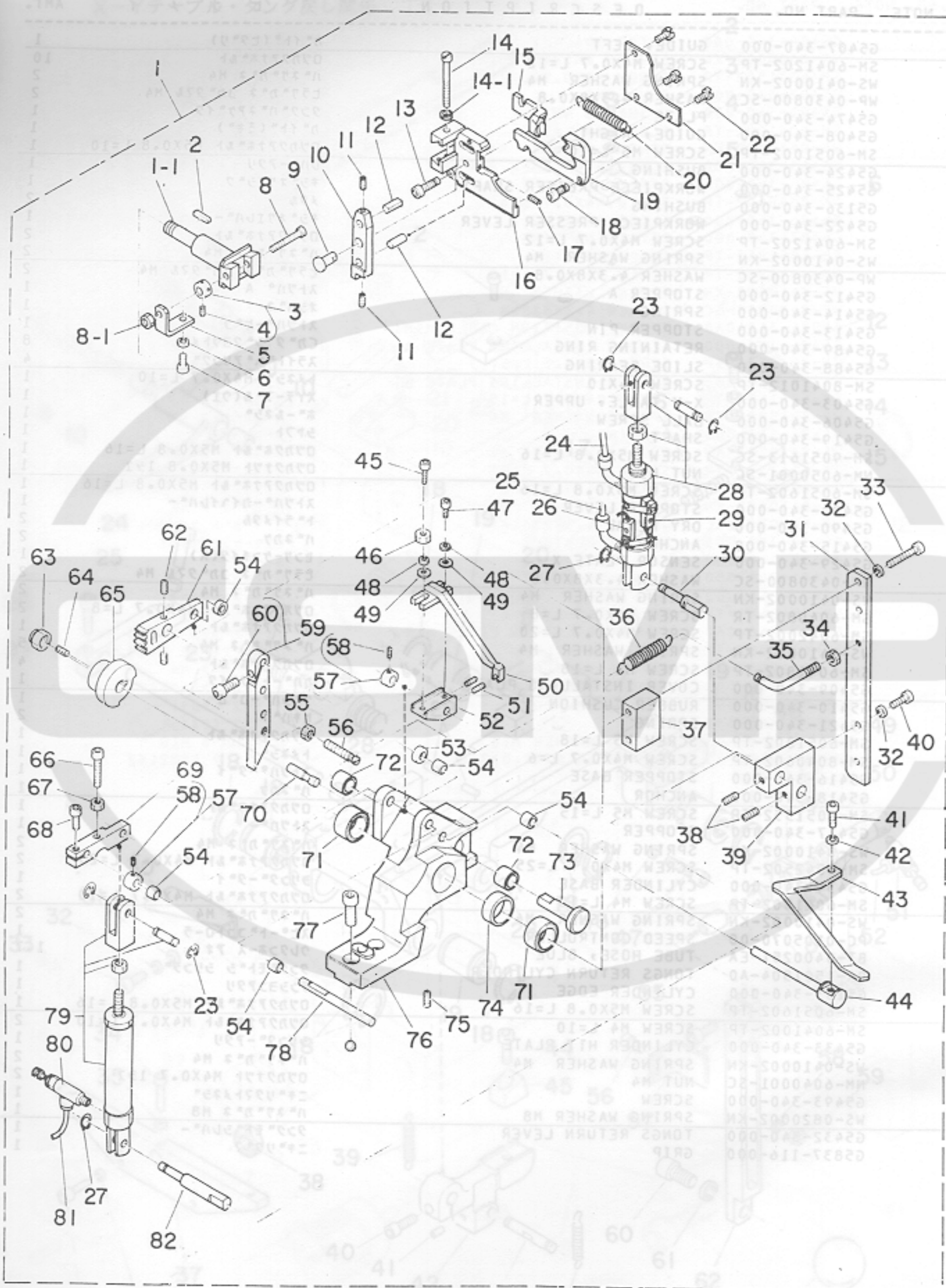

12 BUTTON CHUCK COMPONENTS

13. THROAT PLATE & TONGS COMPONENTS

REF. NO.	NOTE	PART NO.	DESCRIPTION	AMT.
1		G5436-340-0A0	BUTTON CHUCK ASM.	1
1-1		G5536-340-000	TURN OVER SHAFT	(1)
2		G5545-340-000	KEY	(1)
3		G5535-340-0A0	COLLAR ASM.	(1)
4		SM-8030302-TP	SCREW M3X0.5 L=3	(1)
5		G5533-340-000	BRACKET	(1)
6		WS-0310002-KN	SPRING WASHER 3.1X5.9X0.7	(1)
7		SM-6030802-TP	SCREW M3 L=8	(1)
8		G5534-340-000	PIN	(1)
8-1		NM-6040000-SN	NUT M4	(1)
9		G5528-340-000	LEVER PIN	(1)
10		G5526-340-000	LEVER	(1)
11		SM-8030502-TP	SCREW M3X0.5 L=5	(2)
12		G5529-340-000	PIN	(2)
13		G5530-340-000	SPRING ANCHOR, LARGE	(1)
14		SS-6092420-TP	SCREW 9/64-40 L=23.5	(1)
14-1		WP-0360516-SB	WASHER M3	(1)
15		G5525-340-000	PAWL, SMALL	(1)
16		G5523-340-000	SLIDE BASE	(1)
17		SM-8030502-TP	SCREW M3X0.5 L=5	(1)
19		G5531-340-000	SPRING ANCHOR, SMALL	(1)
19		G5524-340-000	PAWL, LARGE	(1)
20		G5532-340-000	SPRING	(1)
21		G5527-340-000	COVER	(1)
22		SS-7080510-TP	SCREW 1/8-44 L=4.5	(3)
23		G5547-340-000	RETAINING RING	(4)
24		G5465-116-000	TUBE HOSE, YELLOW	(1.2)
25		BT-0600400-EC	TUBE HOSE, BLUE	(1.2)
26		G6810-340-0A0	CHUCK TURN OVER CABLE ASM.	(1)
27		RE-0300000-K0	SNAP RING 3	(2)
28		PA-1501505-A0	CHUCK TURN OVER CYLINDER	(1)
29		G6811-340-0A0	CHUCK RETURN CABLE ASM.	(1)
30		G5458-340-000	CYLINDER PIN A	(1)
31		G5454-340-000	CONNECTING PLATE	(1)
32		WS-0410002-KN	SPRING WASHER M4	(4)
33		SM-6043202-TP	SCREW M4X0.7 L=32	(2)
34		NM-6050001-SC	NUT M5	(1)
35		G5457-340-000	ANCHOR B	(1)
36		G5460-340-000	SPRING	(1)
37		G5455-340-000	SPACER	(1)
38		SM-8040602-TP	SCREW M4X0.7 L=6	(2)
39		G5456-340-000	CYLINDER BASE	(1)
40		SM-6041502-TP	SCREW M4X0.7 L=15	(2)
41		SM-6040802-TR	SCREW M4X0.7 L=8	(1)
42		WS-0410002-KN	SPRING WASHER M4	(1)
43		G5443-340-000	WORKPIECE PRESSER	(1)
44		G5444-340-000	WORKPIECE PRESSER SHAFT	(1)
45		SM-6031502-TP	SCREW M3X0.5 L=15	(1)
46		NM-6030001-SC	NUT M3	(1)
47		SM-6031202-TP	SCREW M3X0.5 L=12	(1)
48		WS-0310002-KN	SPRING WASHER 3.1X5.9X0.7	(2)
49		WP-0320500-SC	WASHER 3.2X7.0X0.5	(2)
50		G5449-340-000	NECK SUPPORT	(1)
51		SM-8030502-TP	SCREW M3X0.5 L=5	(2)
52		G5450-340-000	NECK SUPPORT BRACKET	(1)
53		G5447-340-000	COLLAR	(1)
54		G5445-340-000	METAL A	(5)
55		NM-6050001-SC	NUT M5	(1)
56		G5448-340-000	ANCHOR A	(1)
57		G5453-340-0A0	COLLAR ASM.	(2)
58		SM-8030502-TP	SCREW M3X0.5 L=5	(2)
59		G5446-340-0A0	WORKPIECE PRESSER CAM ASM.	(1)
60		SM-6051202-TP	SCREW M5X0.8 L=12	(1)
61		G5441-340-000	TURN OVER GEAR B	(1)
62		SM-8040602-TP	SCREW M4X0.7 L=6	(2)
63		G5446-340-000	U-SHAPED NUT	(1)
64		SM-8040602-TP	SCREW M4X0.7 L=6	(1)
65		G5497-340-000	TURN OVER GEAR C	(1)
66		SM-6042002-TP	SCREW M4X0.7 L=20	(1)
67		NM-6040001-SC	NUT M4	(1)
68		SM-6041002-TP	SCREW M4 L=10	(1)
69		G5451-340-000	NECK SUPPORT ARM	(1)
70		G5440-340-000	STOPPER PIN	(1)
71		G5494-340-000	NEEDLE BEARING	(2)
72		G5495-340-000	NEEDLE BEARING	(2)
73		G5442-340-000	PIN	(1)
74		G5437-340-000	BEARING COLLAR	(1)
75		SM-8041012-TP	SCREW M4X10	(1)
76		G5436-340-000	BUTTON HOLDING BRACKET	(1)
77		SM-6062002-TP	SCREW M6 L=20	(2)
78		G5452-340-000	NECK SUPPORT SHAFT	(1)
79		PA-1502501-A0	NECK SUPPORT CYLINDER	(1)
80		PC-0105070-00	SPEED CONTROLLER	(1)
81		BT-0400251-EC	TUBE HOSE, YELLOW	(1.3)
82		G5459-340-000	CYLINDER PIN B	(1)



# 13. THROAT PLATE & TONGS COMPONENTS

針板・タング関係

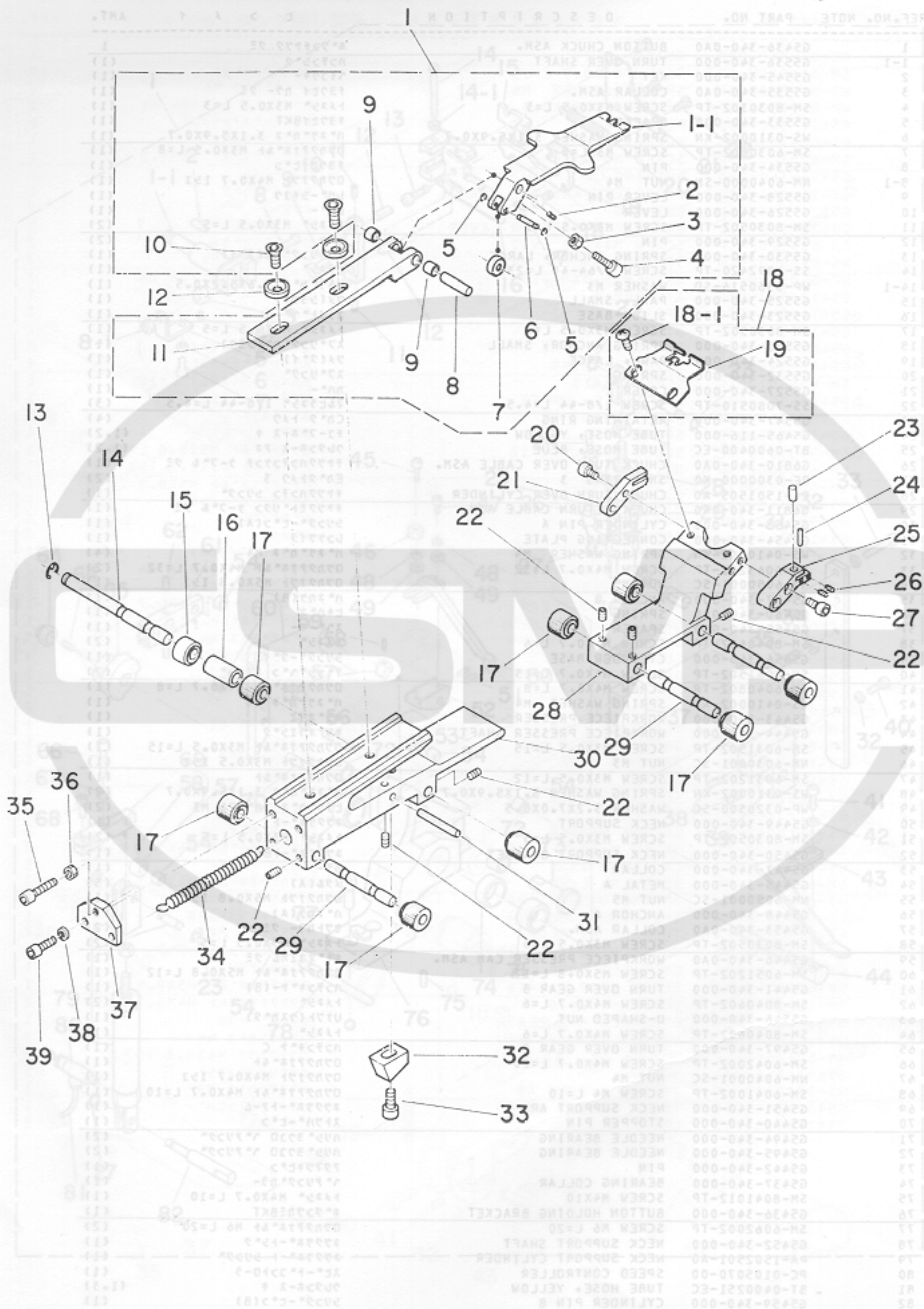

13 THROAT PLATE & TONGS COMPONENTS

ハリヤ, タング 部品

REF.NO.	NOTE	PART NO.	DESCRIPTION	品名	AMT.
1		G5470-340-0A0	TONGS ASM.	4ツアサ- タング 2ミ	1
1-1		G5471-340-000	TONGS F	タング (F)	(1)
2		SM-6030502-TP	SCREW M3X0.5 L=5	トメネジ M3X0.5 L=5	(1)
3		NM-6040001-SC	NUT M4	ワッシャー M4X0.7 1ツ	(1)
4		SM-6041802-TP	SCREW M4 L=18	ワッシャー M4	(1)
5		RE-0200000-K0	SNAP RING 2	Eカメツメ 2	(2)
6		G5473-340-000	ROLLER SHAFT	ローラシャフト	(1)
7		G5498-340-000	ROLLER	ローラ	(1)
8		G5472-340-000	TONGS PIVOT SHAFT	タングピボットシャフト	(1)
9		G5445-340-000	METAL A	メタル (A)	(2)
10		G5470-340-A00	SCREW M5 L=12	タング R トメネジ	(2)
11		G5470-340-000	TONGS R	タング (R)	(1)
12		G5476-340-000	WASHER	ワッシャー	2
13		RE-0300000-K0	SNAP RING 3	Eカメツメ 3	1
14		G5464-340-000	ROLLER SHAFT B	ローラシャフト (B)	1
15		G5466-340-000	ROLLER B	ローラ (B)	1
16		G5467-340-000	SPACER	スパー	1
17		G5465-340-000	ROLLER A	ローラ (A)	8
18		G5479-340-0A0	THROAT PLATE ASM.	ハリヤ 2ミ	1
18-1		G5499-340-000	SCREW	ハリヤトメネジ	(2)
19		G5479-340-000	THROAT PLATE	ハリヤ	(1)
20		SM-6030602-TP	SCREW M3X0.5 L=6	ワッシャー M3X0.5 L=6	2
21		G5252-340-000	GUIDE, LEFT	ガイド (左)	1
22		SM-8030502-TP	SCREW M3X0.5 L=5	トメネジ M3X0.5 L=5	8
23		G5254-340-000	GUIDE PIN	ガイドピン	1
24		G5255-340-000	PIN	ピン	1
25		G5253-340-000	GUIDE, RIGHT	ガイド (右)	1
26		SM-8030502-TP	SCREW M3X0.5 L=5	トメネジ M3X0.5 L=5	2
27		SM-6031002-TP	SCREW M3X0.5 L=10	ワッシャー M3X0.5 L=10	2
28		G5462-340-000	WORKPIECE BASE	ワークピースベース	1
29		G5463-340-000	ROLLER SHAFT A	ローラシャフト (A)	3
30		G5461-340-000	TONGS INSTALLING BASE	タングインストールベース	1
31		G5468-340-000	ANCHOR	アンカー	1
32		G5417-340-000	STOPPER	ストッパー	1
33		SM-6051552-TP	SCREW M5 L=15	ワッシャー M5	1
34		G5411-340-000	SPRING	スプリング	1
35		SM-6041802-TP	SCREW M4 L=18	ワッシャー M4	1
36		NM-6040001-SC	NUT M4	ワッシャー M4X0.7 1ツ	1
37		G5477-340-000	TONGS ADJUSTING PLATE	タング調整プレート	1
38		WS-0410002-KN	SPRING WASHER M4	スプリングワッシャー M4	2
39		SM-6041202-TP	SCREW M4X0.7 L=12	ワッシャー M4X0.7 L=12	2
40		SM-6041202-TP	SCREW M4X0.7 L=12	ワッシャー M4X0.7 L=12	2
41		SM-6041202-TP	SCREW M4X0.7 L=12	ワッシャー M4X0.7 L=12	2
42		SM-6041202-TP	SCREW M4X0.7 L=12	ワッシャー M4X0.7 L=12	2
43		SM-6041202-TP	SCREW M4X0.7 L=12	ワッシャー M4X0.7 L=12	2
44		SM-6041202-TP	SCREW M4X0.7 L=12	ワッシャー M4X0.7 L=12	2
45		SM-6041202-TP	SCREW M4X0.7 L=12	ワッシャー M4X0.7 L=12	2
46		SM-6041202-TP	SCREW M4X0.7 L=12	ワッシャー M4X0.7 L=12	2
47		SM-6041202-TP	SCREW M4X0.7 L=12	ワッシャー M4X0.7 L=12	2
48		SM-6041202-TP	SCREW M4X0.7 L=12	ワッシャー M4X0.7 L=12	2
49		SM-6041202-TP	SCREW M4X0.7 L=12	ワッシャー M4X0.7 L=12	2
50		SM-6041202-TP	SCREW M4X0.7 L=12	ワッシャー M4X0.7 L=12	2
51		SM-6041202-TP	SCREW M4X0.7 L=12	ワッシャー M4X0.7 L=12	2
52		SM-6041202-TP	SCREW M4X0.7 L=12	ワッシャー M4X0.7 L=12	2
53		SM-6041202-TP	SCREW M4X0.7 L=12	ワッシャー M4X0.7 L=12	2
54		SM-6041202-TP	SCREW M4X0.7 L=12	ワッシャー M4X0.7 L=12	2
55		SM-6041202-TP	SCREW M4X0.7 L=12	ワッシャー M4X0.7 L=12	2
56		SM-6041202-TP	SCREW M4X0.7 L=12	ワッシャー M4X0.7 L=12	2
57		SM-6041202-TP	SCREW M4X0.7 L=12	ワッシャー M4X0.7 L=12	2
58		SM-6041202-TP	SCREW M4X0.7 L=12	ワッシャー M4X0.7 L=12	2
59		SM-6041202-TP	SCREW M4X0.7 L=12	ワッシャー M4X0.7 L=12	2
60		SM-6041202-TP	SCREW M4X0.7 L=12	ワッシャー M4X0.7 L=12	2
61		SM-6041202-TP	SCREW M4X0.7 L=12	ワッシャー M4X0.7 L=12	2

Note. (注記) #01..... Special order part 特別注文部品

14. NEEDLE BAR COMPONENTS (1)

針棒關係 (1)

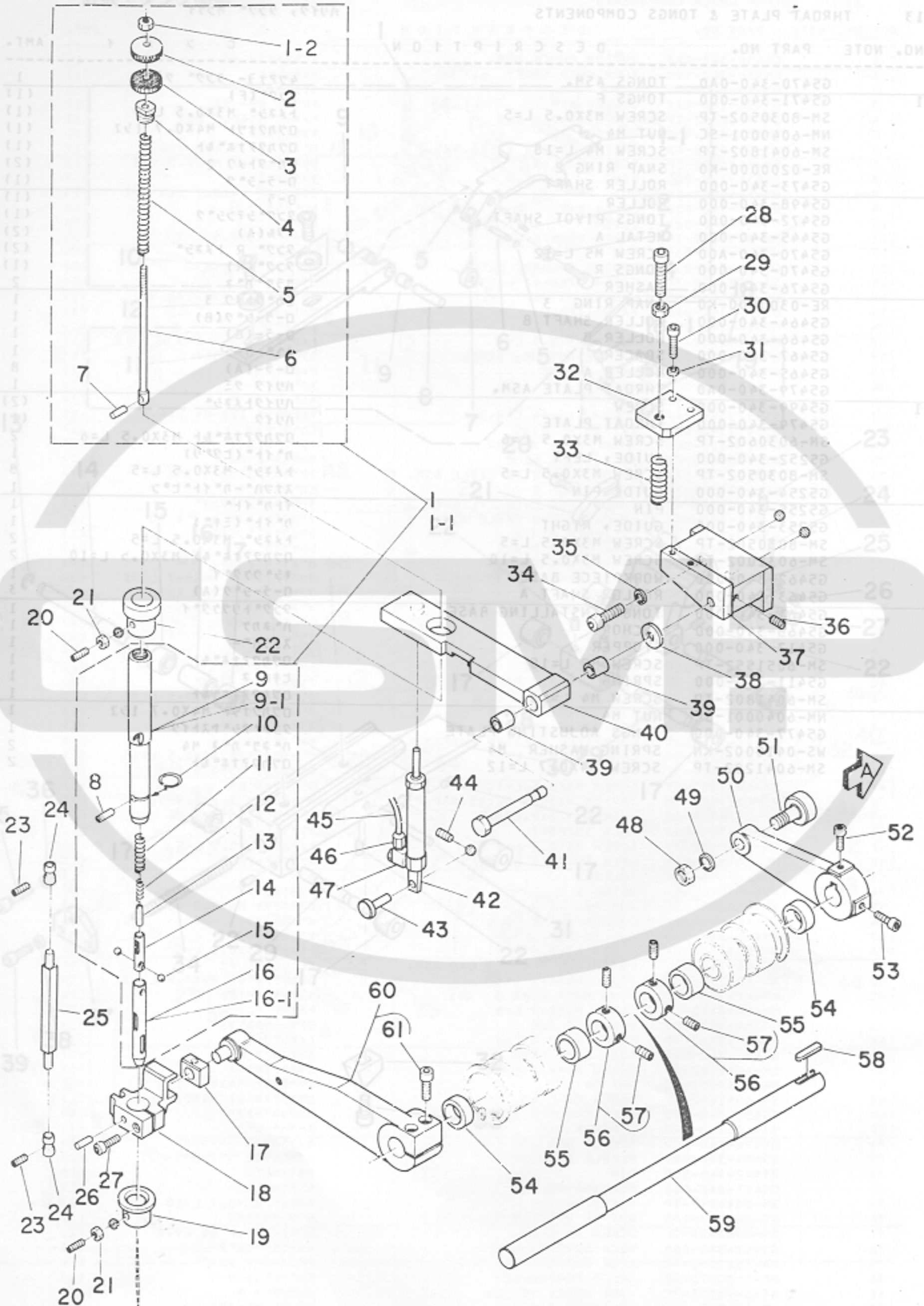

REF. NO.	NOTE	PART NO.	DESCRIPTION	品名	AMT
1		G5501-340-0A0	NEEDLE BAR ASM.	ハリ棒アッセンブリ	1
1-1	#01	G5501-340-AA0	NEEDLE BAR ASM. #49	ハリ棒 - アッセンブリ #49	1
1-2		G5515-340-000	NUT	ナット	(1)
2		G5510-340-000	NEEDLE BAR	ハリ棒	(1)
3		G5511-340-000	RUBBER WASHER	ゴムワッシャー	(1)
4		G5509-340-000	BOLT	スクリューボルト	(1)
5		G5508-340-000	BAR SPRING	ハリ棒スプリング	(1)
6		G5505-340-000	SUPPORT SLEEVE ROD	サポートスリーブロッド	(1)
7		G5514-340-000	PIN	ピン	(1)
8		G5512-340-000	STOP PIN	ストップピン	(1)
9		G5501-340-000	SUPPORT CYLINDER	サポートシリンダー	(1)
9-1	#01	G5501-340-A00	SUPPORT CYLINDER A	サポートシリンダー A	(1)
10		G5513-340-000	RING	リング	(1)
11		G5507-340-000	LOCK SPRING	ロックスプリング	(1)
12		G5506-340-000	STOP SPRING	ストップスプリング	(1)
13		G5504-340-000	PIN	ピン	(1)
14		G5503-340-000	STEEL BALL HOLDER	ボールホルダー	(1)
15		G5542-340-000	STEEL BALL	ボール	(2)
16		G5502-340-000	SUPPORT SLEEVE	サポートスリーブ	(1)
16-1	#01	G5502-340-A00	SUPPORT SLEEVE A	サポートスリーブ A	(1)
17		G5522-340-000	SLIDE BLOCK	スライドブロック	1
18		G5521-340-000	LIFTING BLOCK, UPPER	リフトブロック (上)	1
19		G5517-340-000	BUSHING B	ブッシング (B)	1
20		SM-8041012-TP	SCREW M4X10	ボルト M4X10 L=10	2
21		NM-6040001-SC	NUT M4	ナット M4	2
22		G5516-340-000	BUSHING A	ブッシング (A)	1
23		SM-8040802-TP	SCREW M4X8	ボルト M4X8 L=8	2
24		G5133-340-000	SPACER	スペーサー	2
25		G5132-340-000	NEEDLE BAR GUIDE	ハリ棒ガイド	1
26		G5543-340-000	PIN	ピン	1
27		SM-6041502-TP	SCREW M4X0.7 L=15	ボルト M4X0.7 L=15	1
28		SM-6062502-TP	SCREW M6 L=25	ボルト M6 L=25	1
29		NM-6060001-SC	NUT M6	ナット M6	1
30		SM-6041502-TP	SCREW M4X0.7 L=15	ボルト M4X0.7 L=15	2
31		WS-0410002-KN	SPRING WASHER M4	スプリングワッシャー M4	2
32		G5159-340-000	PRESSER PLATE	プレスプレート	1
33		G5160-340-000	SPRING	スプリング	1
34		SM-6061802-TP	SCREW M6 L=18	ボルト M6 L=18	2
35		WS-0610002-KN	SPRING WASHER 6.1X12.2X1.5	スプリングワッシャー M6	2
36		SM-8050602-TP	SCREW M5 L=6	ボルト M5X0.8 L=6	1
37		G5154-340-000	BASE	ベース	1
38		G5156-340-000	WASHER	ワッシャー	1
39		G5136-340-000	BUSHING	ブッシング	2
40		G5157-340-000	LIFTER ARM	リフターアーム	1
41		G5155-340-000	PIVOT PIN	ピボットピン	1
42		PA-1501503-00	NEEDLE LIFTER CYLINDER	ハリ棒リフターシリンダー	1
43		G5158-340-000	CYLINDER PIVOT PIN	シリンダーピボットピン	1
44		SM-8050812-TP	SCREW M5X8	ボルト M5X0.8 L=8	1
45		BT-0400251-ED	TUBE HOSE, GREEN	チューブホース グリーン	1.7
46		PJ-3010405-02	HALF UNION 4XM5	ハーフユニオン 4XM5	1
47		G5680-116-000	UNIVERSAL ELBOW	ユニバーサルエルボウ	1
48		NM-6080001-SC	NUT M8X1.25	ナット M8	1
49		WS-0820002-KN	SPRING WASHER M8	スプリングワッシャー M8	1
50	Note. (注)	G5117-340-000	CAM FOLLOWER LEVER	カムフォロワーレバー	1
51		G5174-340-000	CAM FOLLOWER	カムフォロワー	1
52		SM-6041002-TP	SCREW M4 L=10	ボルト M4X0.7 L=10	1
53		SM-6041202-TP	SCREW M4X0.7 L=12	ボルト M4X0.7 L=12	1
54		G5121-340-000	COLLAR	カラー	2
55		G5120-340-000	COLLAR	カラー	2
56		G5122-340-0A0	COLLAR ASM.	カラーアッセンブリ	2
57		SM-8050602-TP	SCREW M5 L=6	ボルト M5X0.8 L=6	(1)
58		G5173-340-000	KEY	キー	1
59		G5116-340-000	AUXILIARY SHAFT	補助シャフト	1
60		G5119-340-0A0	UPPER CAM LEVER ASM.	カムレバーアッセンブリ (上)	1
61		SM-6052502-TP	SCREW M5X0.8 L=25	ボルト M5X0.8 L=25	(2)

Note. (注記) #01..... Special order part

特別注文部品

15. NEEDLE BAR COMPONENTS (2)

針棒關係 (2)

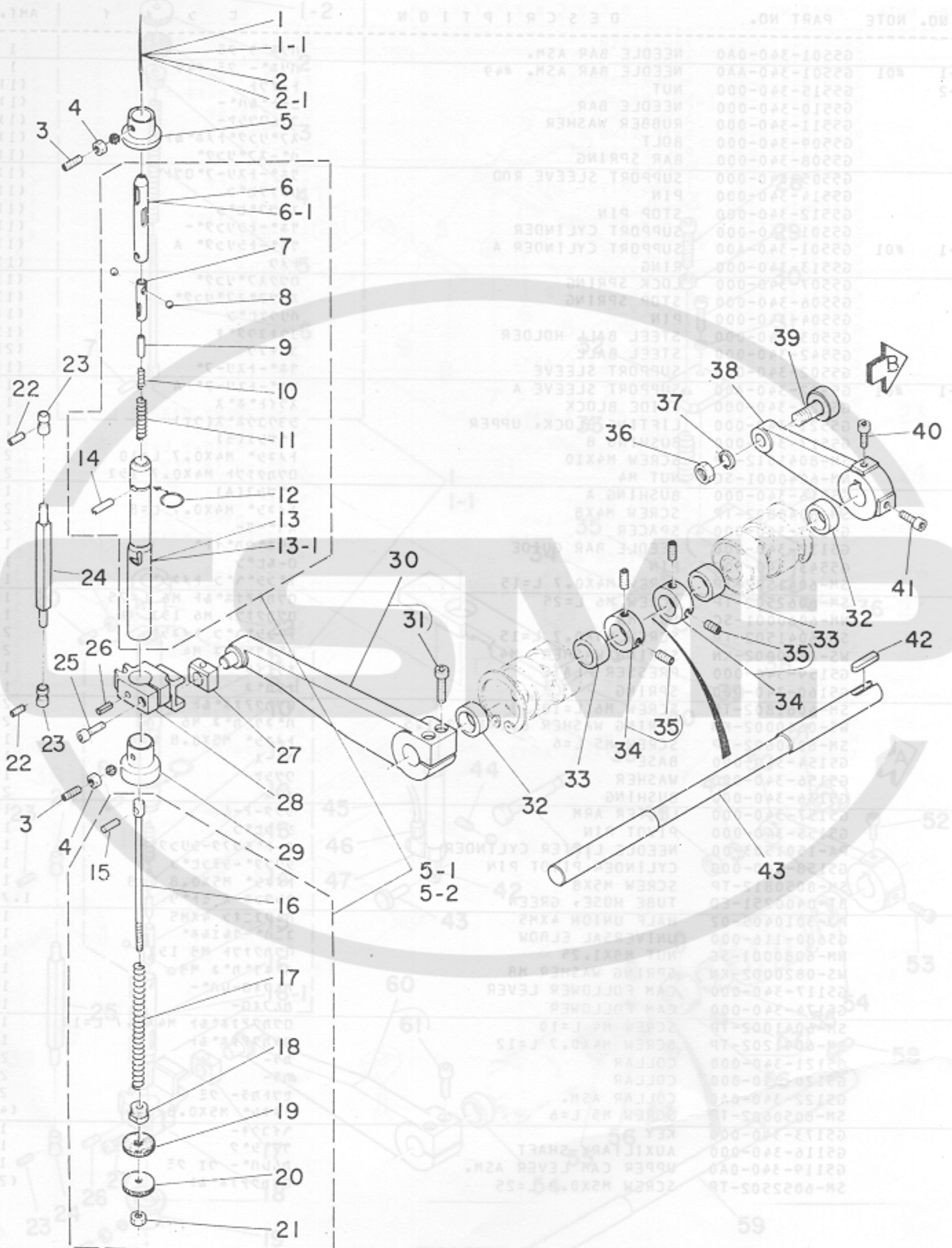

15 NEEDLE BAR COMPONENTS (2)

ハリ棒 - カマヤ (2)

REF. NO.	NOTE	PART NO.	DESCRIPTION	品名	AMT.
1	#01	MGP-N20A1000	NEEDLE DPN-2000A35	ハリ DPN-2000A35	1
1-1	#03	MGP-N20B1150	NEEDLE DPN-2000A/49	ハリ DPN-2000A/49	1
2	#02	MC-9010010-00	NEEDLE 7877-40-2000A/38	ハリ 7877-40-2000A/38	1
2-1	#03	MC-9010011-50	NEEDLE 2000A/49	ハリ 2000A/49	1
3		SM-8041012-TP	SCREW M4X10	トメネジ M4X0.7 L=10	2
4		NM-6040001-SC	NUT M4	ワッシャー M4X0.7 152	2
5		G5518-340-000	BUSHING C	ワッシャー(C)	1
5-1		G5501-340-0A0	NEEDLE BAR ASM.	ハリ棒アッセンブリ	1
5-2	#03	G5501-340-AA0	NEEDLE BAR ASM. #49	ハリ棒 #49	1
6		G5502-340-000	SUPPORT SLEEVE	サポートスリーブ	(1)
6-1	#03	G5502-340-A00	SUPPORT SLEEVE A	サポートスリーブ A	(1)
7		G5503-340-000	STEEL BALL HOLDER	コウキユウキ	(1)
8		G5542-340-000	STEEL BALL	コウキユウ	(2)
9		G5504-340-000	PIN	ハリピン	(1)
10		G5506-340-000	STOP SPRING	ストップスプリング	(1)
11		G5507-340-000	LOCK SPRING	ロックスプリング	(1)
12		G5513-340-000	RING	リング	(1)
13		G5501-340-000	SUPPORT CYLINDER	サポートシリンダ	(1)
13-1	#03	G5501-340-A00	SUPPORT CYLINDER A	サポートシリンダ A	(1)
14		G5512-340-000	STOP PIN	ストップピン	(1)
15		G5514-340-000	PIN	レックピン	(1)
16		G5505-340-000	SUPPORT SLEEVE ROD	サポートスリーブロッド	(1)
17		G5508-340-000	BAR SPRING	バースプリング	(1)
18		G5509-340-000	BOLT	スプリングボルト	(1)
19		G5511-340-000	RUBBER WASHER	ゴムワッシャー	(1)
20		G5510-340-000	NEEDLE BAR	ニードルバ	(1)
21		G5515-340-000	NUT	トメナット	(1)
22		SM-8040802-TP	SCREW M4X8	トメネジ M4X0.7 L=8	2
23		G5133-340-000	SPACER	スペーサ	2
24		G5132-340-000	NEEDLE BAR GUIDE	ハリ棒ガイド	1
25		SM-6041502-TP	SCREW M4X0.7 L=15	チコシ M4X0.7 トメネジ	1
26		G5543-340-000	PIN	ロッドピン	1
27		G5522-340-000	SLIDE BLOCK	スライドブロック	1
28		G5520-340-000	LIFTING BLOCK, LOWER	シヨウコウブロック(シク)	1
29		G5519-340-000	BUSHING D	ワッシャー(D)	1
30		G5118-340-0A0	LOWER CAM LEVER ASM.	カムレバ - シク クミ	1
31		SM-6052502-TP	SCREW M5X0.8 L=25	ワッシャー M5	(2)
32		G5121-340-000	COLLAR	カラー	2
33		G5120-340-000	COLLAR	カラー	2
34		G5122-340-0A0	COLLAR ASM.	ピットカラー クミ	2
35		SM-8050602-TP	SCREW M5 L=6	トメネジ M5X0.8 L=6	(4)
36		NM-6080001-SC	NUT M8X1.25	ワッシャー M8	1
37		WS-0820002-KN	SPRING WASHER M8	バネワッシャー M8	1
38		G5117-340-000	CAM FOLLOWER LEVER	カムフォロ - レバ	1
39		G5174-340-000	CAM FOLLOWER	カムフォロ	1
40		SM-6041002-TP	SCREW M4 L=10	ワッシャー M4X0.7 L=10	1
41		SM-6041202-TP	SCREW M4X0.7 L=12	ワッシャー M4X0.7 L=12	1
42		G5173-340-000	KEY	ハコキ	1
43		G5116-340-000	AUXILIARY SHAFT	ワッシャー	1

Note. (注記) #01..... For domestic use  
 #02..... For export  
 #03..... Special order part

国内用  
 輸出用  
 特別注文部品



16. PNEUMATIC COMPONENTS (2)  
空圧関係 (2)

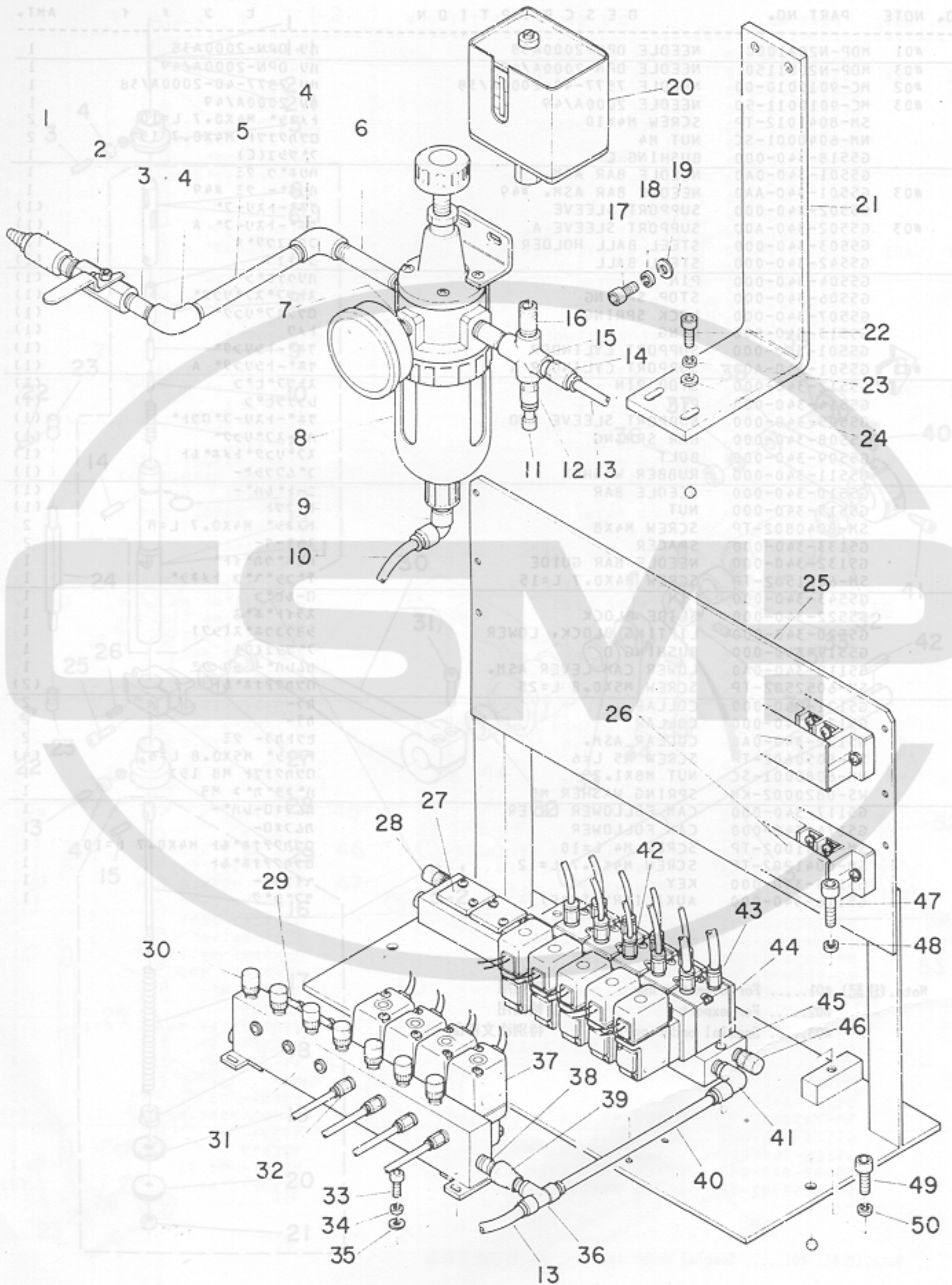

18. CABLE COMPONENTS

15 PNEUMATIC COMPONENTS

クワツ カツイ

REF.NO.	NOTE	PART NO.	DESCRIPTION	ヒ ヅ メ イ	AMT.
1		G6815-150-000	QUICK COUPLER	クワツツチ ショボコト	1
2		G5430-116-000	AIR COCK	エアコック	1
3		G5434-116-000	NIPPLE	ニツツノル 1/4"	1
4		G5492-116-A00	ELBOW	エルボ	2
5		G5604-340-000	LONG NIPPLE	チヨクニツツノル	1
6		G5605-340-000	LONG NIPPLE	チヨクニツツノル	1
7		G5608-340-000	SOCKET	オスメス ソケット	1
8		PF-0552030-A0	FILTER	フィルターツキ ケツコアツハツ	1
9		PJ-3040652-01	ELBOW UNION 6XPT1/4	エルボ ユニオン	1
10		BT-0600400-EB	TUBE HOSE, BLACK	クレタツホース 20	0.2
11		PX-9500010-00	PLUG	メクラセン	1
12		PJ-3010652-01	HALF UNION 6XPT1/4	ハーフユニオン	1
13		BT-0800501-EA	TUBE HOSE, BLUE	クレタツホース 70	0.4
14		PJ-3010852-01	HALF UNION	ハーフユニオン	1
15		G5433-116-000	CROSS JOINT	シユーシツソケット	1
16		G5438-116-000	SOCKET	シユーシツソケット	2
17		SM-6061002-TP	SCREW M6 L=10	0ツカアツホース M6 L=10	2
18		WS-0610002-KN	SPRING WASHER 6.1X12.2X1.5	ハネワカネ M6	2
19		WP-0641601-SC	WASHER	ヒラワカネ ミカキワル M6	2
20		PX-0652010-00	AIR PRESSURE SWITCH	アツリヨクスイツチ	1
21		G5007-340-000	FILTER INSTALLING BASE	エアフィルターツキ	1
22		SM-6051202-TP	SCREW M5X0.8 L=12	0ツカアツホース M5X0.8 L=12	2
23		WS-0510002-KN	SPRING WASHER 5.1X8.5X1.3	ハネワカネ 5.1X9.2X1.3	2
24		WP-0531000-SC	WASHER M5	ヒラワカネ コカクワル M5	2
25		G5005-340-000	SOLENOID VALVE INSTALLING BASE	ソレノイドバルブ ツキ	1
26		HK-0273504-00	TERMINAL BLOCK 40P	クワツツキ 40P	2
27		G5401-139-000	PLATE	メクライタ	3
28		G5496-116-A00	SILENCER	サイレンカ	1
29		G5402-139-000	BASE	ベース	3
30		G5496-116-A00	SILENCER	サイレンカ	7
31		G5602-340-000	MANIFOLD BASE	マニホールドベース	1
32		PJ-3010451-01	HALF UNION	ハーフユニオン	4
33		SM-6041002-TP	SCREW M4 L=10	0ツカアツホース M4X0.7 L=10	4
34		WS-0410002-KN	SPRING WASHER M4	ハネワカネ M4	4
35		WP-0430800-SC	WASHER 4.3X8X0.8	ヒラワカネ コカクワル M4	4
36		PJ-3050851-01	DOUBLE-ENDED TEE UNION	リヨクツチ チース ユニオン	1
37		G5034-116-0A0	3-WAY SOLENOID VALVE ASM.	3ホース ソレノイドバルブ	4
38		G5607-340-000	NIPPLE	ハネニツツノル	1
39		G5606-340-000	SOCKET	クイチカネ ソケット	1
40		BT-0800501-EA	TUBE HOSE, BLUE	クレタツホース 70	0.1
41		PJ-3040851-01	ELBOW UNION	エルボ ユニオン	1
42		PJ-3010451-01	HALF UNION	ハーフユニオン	8
43		PJ-3010651-03	HALF UNION 6XPT1/8	ハーフユニオン	2
44		G5425-116-0A0	4-WAY SOLENOID VALVE ASM.	4ホース ソレノイドバルブ	5
45		G5603-340-000	MANIFOLD BASE	マニホールドベース	1
46		G5496-116-A00	SILENCER	サイレンカ	1
47		SM-6052502-TP	SCREW M5X0.8 L=25	0ツカアツホース	2
48		WS-0510002-KN	SPRING WASHER 5.1X8.5X1.3	ハネワカネ 5.1X9.2X1.3	2
49		SM-6051202-TP	SCREW M5X0.8 L=12	0ツカアツホース M5X0.8 L=12	2
50		WS-0510002-KN	SPRING WASHER 5.1X8.5X1.3	ハネワカネ 5.1X9.2X1.3	2



17. THREAD STAND UNIT  
糸立装置

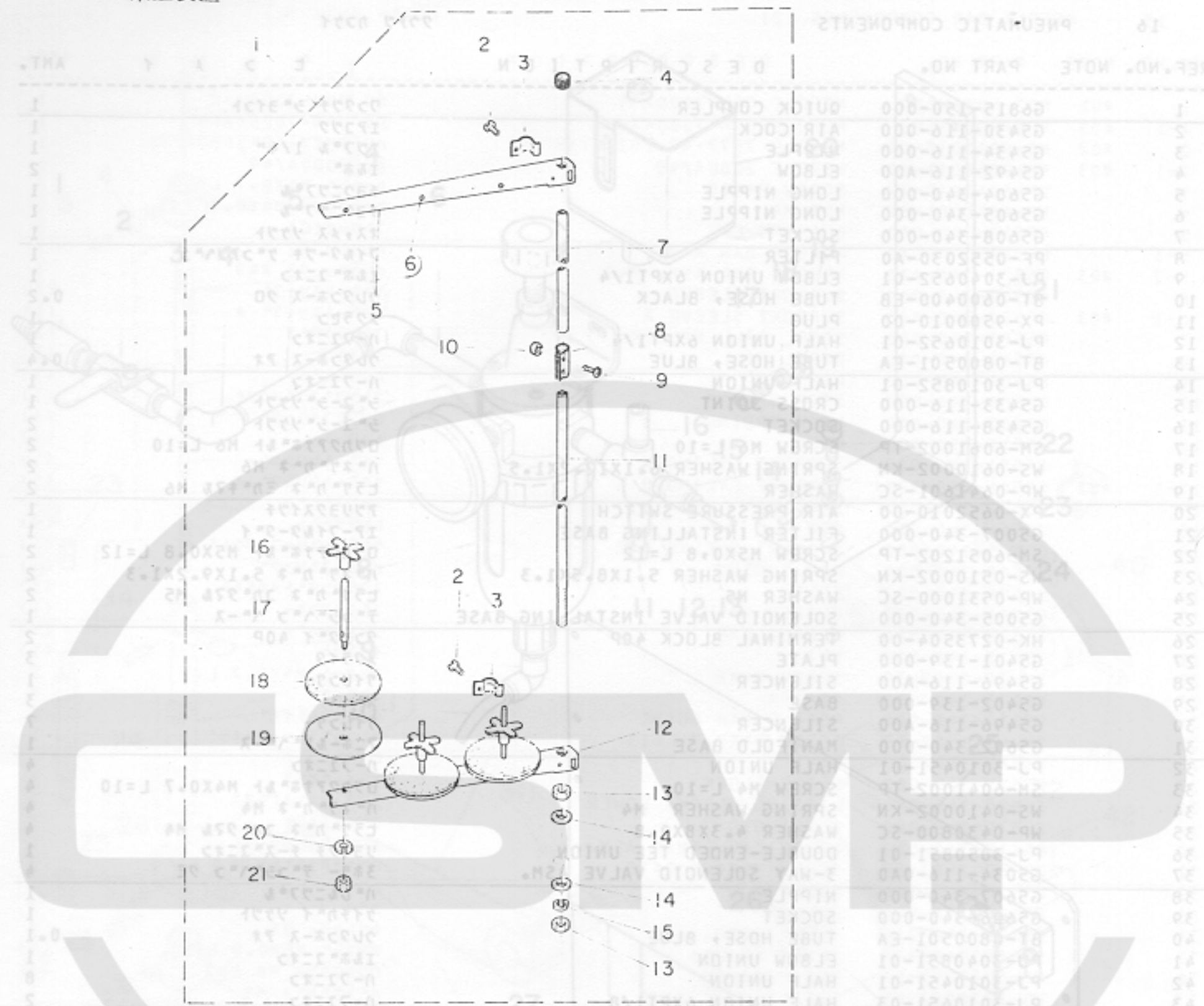

17 THREAD STAND UNIT

EF. NO.	NOTE	PART NO.	DESCRIPTION	品名	ANT.
1		G3301-340-0A0	THREAD STAND ASM.	糸立装置	1
2		SM-6061610-SC	SCREW M6 L=16	六角ネジ M6 L=16	(2)
3		B3318-704-L00-A	THREAD GUIDE ARM JOINT	糸立ガイドアームジョイント	(2)
4		B3311-704-000	SPOOL REST ROD RUBBER CAP	糸立レストロッドゴムキャップ	(1)
5		B3302-704-LB0	SPOOL REST ARM ASM. A	糸立レストアーム組立 A	(1)
6		B3319-704-L00	THREAD GUIDE	糸立ガイド	(3)
7		B3313-704-L00	SPOOL REST ROD, UPPER	糸立レストロッド 上	(1)
8		B3305-704-000-A	SPOOL REST ROD JOINT	糸立レストロッドジョイント	(1)
9		SM-4051405-SE	SCREW M5X0.8 L=14	六角ネジ M5X0.8 L=14	(2)
10		NM-6050001-SE	NUT M5X0.8	六角ナット M5X0.8 191	(2)
11		B3301-704-000-A	SPOOL REST ROD, LOWER	糸立レストロッド 下	(1)
12		B3302-704-L00-A	SPOOL REST ARM A	糸立レストアーム A	(1)
13		B3317-704-000	NUT C15	糸立レストナット	(2)
14		WP-1702600-S0	WASHER 17X30X2.6	ワッシャー 17X30X2.6	(2)
15		WS-1643202-KR	SPRING WASHER	ハネワッシャー 16.4X26.6X3.2	(1)
16		B3312-012-000	SPOOL RETAINER	糸立レスト保持器	(3)
17		B3320-704-L00-A	SPOOL PIN	糸立レストピン	(3)
18		B3311-012-000	SPOOL REST CUSHION	糸立レストクッション	(3)
19		B3303-704-L00-A	SPOOL REST	糸立レスト	(3)
20		WS-0510002-KN	SPRING WASHER 5.1X8.5X1.3	ハネワッシャー 5.1X9.2X1.3	(3)
21		NM-6050001-SE	NUT M5X0.8	六角ナット M5X0.8 191	(3)

18. CABLE COMPONENTS

ケーブル関係

REF. NO. NOTE PART NO.

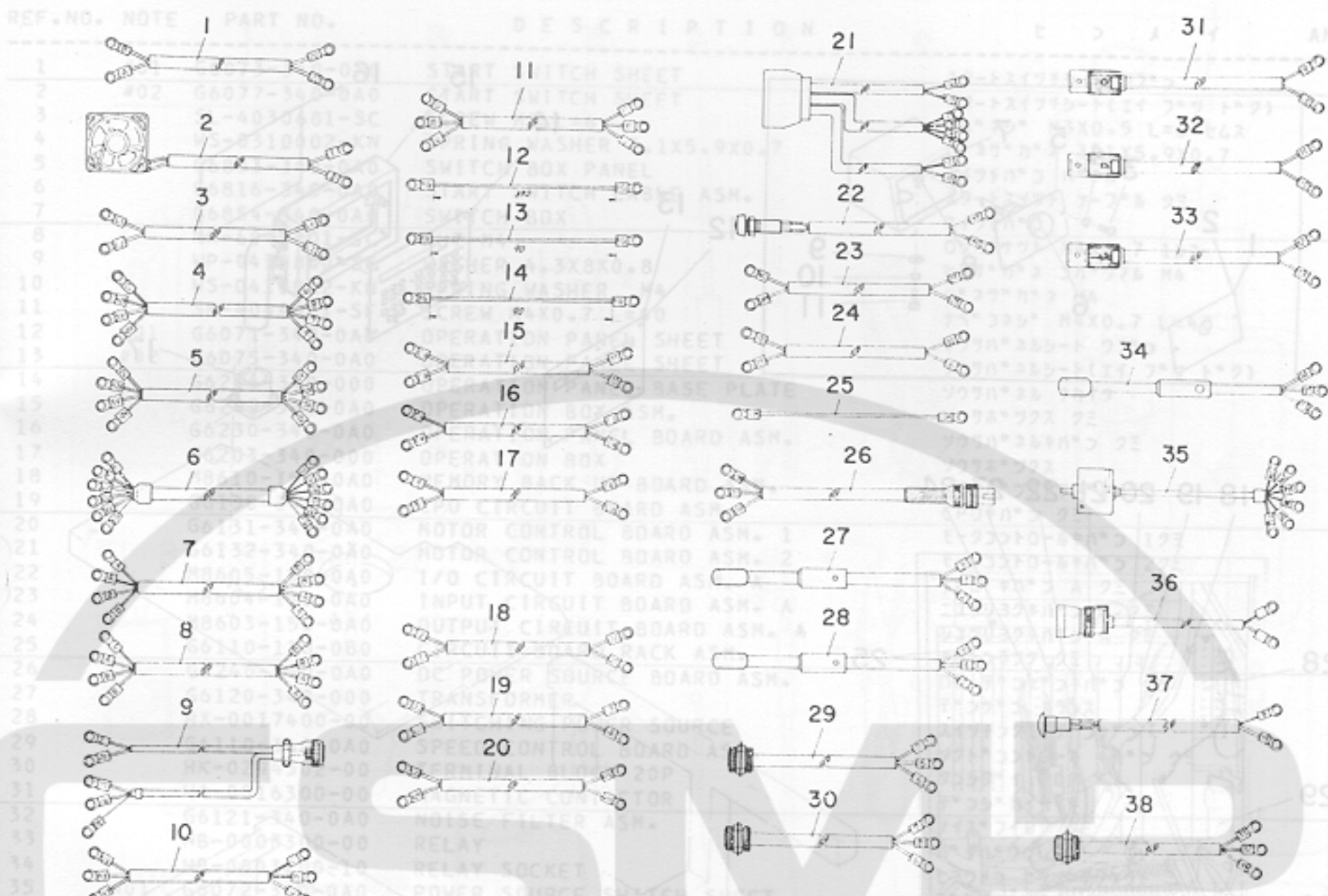

REF. NO. NOTE PART NO.

DESCRIPTION

ヒ ヅ メ イ AMT.

REF. NO.	NOTE	PART NO.	DESCRIPTION	ヒ ヅ メ イ	AMT.
1		G6701-340-0A0	MOTOR TRUNKING CABLE ASM.	シロシクエ-ク フロウケイケ-フ*ル クミ	1
2		G6702-340-0A0	FAN CABLE ASM.	FANヨクケ-フ*ル クミ	1
3		G6703-340-0A0	REACTANCE CABLE ASM.	リアクトルヨクケ-フ*ル クミ	1
4		G6704-340-0A0	AVR CABLE ASM.	AVRヨクケ-フ*ル クミ	1
5		G6705-340-0A0	AVR PASSAGE CABLE ASM.	AVRヨクケワリケ-フ*ル クミ	1
6		G6706-340-0A0	TRANSFORMER CABLE ASM.	45V, 18V-18Vトランス ケ-フ*ル	1
7		G6707-340-0A0	Y SHAFT MOTOR CABLE ASM.	Yシ*クヨク モ-タケ-フ*ル クミ	1
8		G6708-340-0A0	X SHAFT MOTOR CABLE ASM.	Xシ*クヨク モ-タケ-フ*ル クミ	1
9		G6709-340-0A0	MAIN SHAFT MOTOR CABLE ASM.	シロシク モ-タケ-フ*ル クミ	1
10		G6710-340-0A0	POWER SOURCE CABLE ASM.	XYシ*クク*ク*ク ケ-フ*ル クミ	1
11		G6711-340-0A0	POWER SOURCE PASSAGE CABLE ASM.	XYシ*クク*ク*ク ワリケ-フ*ル クミ	1
12		G6712-340-0A0	MAIN SHAFT DRIVE FG CABLE ASM.	シロシク ト*ライハ* FGケ-フ*ル クミ	1
13		G6713-340-0A0	X SHAFT DRIVE FG CABLE ASM.	Xシ*ク ト*ライハ* FGケ-フ*ル クミ	1
14		G6714-340-0A0	Y SHAFT DRIVE FG CABLE ASM.	Yシ*ク ト*ライハ* FGケ-フ*ル クミ	1
15		G6715-340-0A0	UNUSUAL DETECT CABLE ASM.	XYシ*クエ-ク イシ*ヨクヨクケ-フ*ル クミ	1
16		G6716-340-0A0	UNUSUAL DETECT PASSAGE CABLE	XYシ*クエ-ク イシ*ヨクワリケケ-フ*ル	1
17		G6717-340-0A0	THERMAL DETECT CABLE ASM.	シロシク ク*ケ-フ*ル ケツケ-フ*ル クミ	1
18		G6718-340-0A0	THERMAL CABLE ASM.	シロシク ク*ケ-フ*ル ケ-フ*ル クミ	1
19		G6721-340-0A0	TRANSFORMER PRIMARY CABLE ASM.	トランス1シ*ク ケ-フ*ル クミ	1
20		G6719-340-0A0	TRANSFORMER PASSAGE CABLE ASM.	トランス1シ*ク ワリケ-フ*ル クミ	1
21		G6720-340-0A0	CONNECTOR CABLE ASM.	シロシク ココト0-ル コネクケ-フ*ル	1
22		G6801-340-0A0	INDICATE LIGHT CABLE ASM.	ヒヨクシ*トウ ケ-フ*ル クミ	1
23		G6802-340-0A0	AIR PRESSURE DETECT CABLE ASM.	エア-アツチイカケケ-フ*ル クミ	1
24		G6803-340-0A0	DRIVE UNUSUAL DETECT CABLE ASM	ト*ライハ* イシ*ヨクケ-フ*ル	1
25		G6804-340-0A0	PEDAL SW PASSAGE CABLE ASM.	アシ*メシ*クワリ ケ-フ*ル クミ	1
26		G6805-340-0A0	PEDAL SWITCH CABLE ASM.	アシ*メシ*クイ*チ ケ-フ*ル クミ	1
27		G6806-340-0A0	X HOME POSITION CABLE ASM.	Xシ*クケ*ク*チン ケ-フ*ル クミ	1
28		G6807-340-0A0	Y HOME POSITION CABLE ASM.	Yシ*クケ*ク*チン ケ-フ*ル クミ	1
29		G6808-340-0A0	MAIN SHAFT HOME POSITION CABLE	シロシク ケ*ク*チンケ-フ*ル クミ	1
30		G6809-340-0A0	NEEDLE BAR POSITION CABLE ASM.	ハリホ*クイシ*イ*チケツケヨクケ-フ*ル クミ	1
31		G6810-340-0A0	CHUCK TURN OVER CABLE ASM.	チヤツクハ*チ*クケツケ ケ-フ*ル クミ	1
32		G6811-340-0A0	CHUCK RETURN CABLE ASM.	チヤツクエ*ト*リケツケ ケ-フ*ル クミ	1
33		G6812-340-0A0	COVER DOWN POSITION CABLE ASM.	カハ*ラツカケツケ ケ-フ*ル クミ	1
34		G6813-340-0A0	HANDLE DETECT CABLE ASM.	ハント*ルケツケケツケケ-フ*ル クミ	1
35		G6814-340-0A0	ENCODER CABLE ASM.	シロシク EIコ-タ* ケ-フ*ル クミ	1
36		G6815-340-0A0	LAMP HOLDER CABLE ASM.	シヨクメイ*チ*ク*チケツケ ケ-フ*ル クミ	1
37		G6816-340-0A0	START SWITCH CABLE ASM.	スタートシ*クイ*チ ケ-フ*ル クミ	1

19. OPERATION BOX & CONTROL BOX COMPONENTS

操作ボックス・制御ボックス関係

18. CABLE COMPONENTS

ケーブル関係

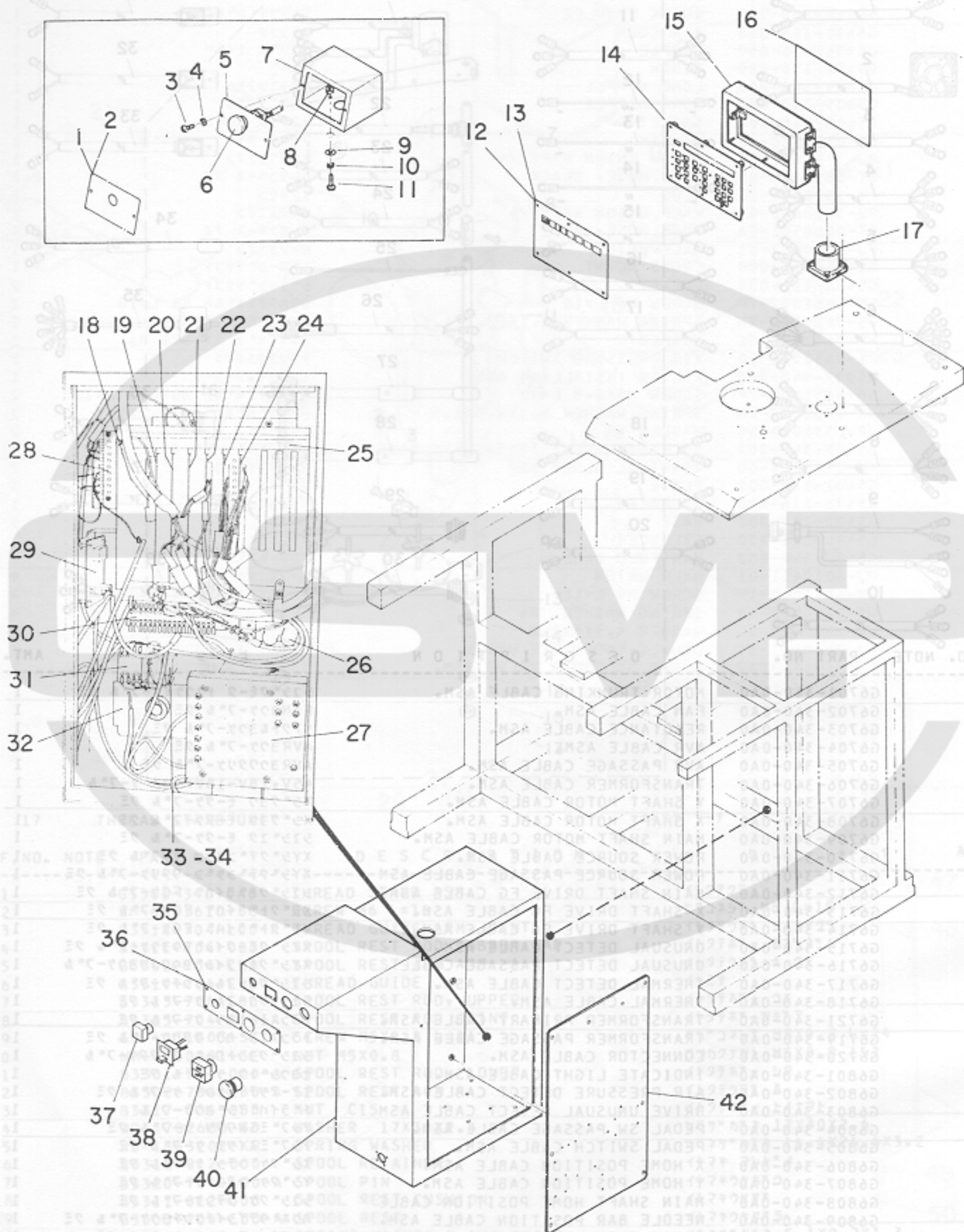

19 OPERATION BOX & CONTROL BOX COMPONENTS

ソ-7, ヒイキヨ ホツクス カツケイ

REF.NO.	NOTE	PART NO.	DESCRIPTION	ヒイキヨ	AM
1	#01	G6073-340-0A0	START SWITCH SHEET	スタートスイッチシート 27*27	
2	#02	G6077-340-0A0	START SWITCH SHEET	スタートスイッチシート(エイフット*ク)	
3		SL-4030681-SC	SCREW M3 L=6	ナハネシ M3X0.5 L=6 ヒムス	
4		WS-0310002-KN	SPRING WASHER 3.1X5.9X0.7	ハネワカネ 3.1X5.9X0.7	
5		G6853-340-0A0	SWITCH BOX PANEL	スイッチボックスパネル	
6		G6816-340-0A0	START SWITCH CABLE ASM.	スタートスイッチ ケーブル アスマ	
7		G6854-340-0A0	SWITCH BOX	スイッチボックス	
8		NM-6040001-SC	NUT M4	ナツクナツ M4X0.7 152	
9		WP-0430800-SC	WASHER 4.3X8X0.8	ヒラワカネ コカ*ワシ M4	
10		WS-0410002-KN	SPRING WASHER M4	ハネワカネ M4	
11		SM-4044001-SF	SCREW M4X0.7 L=40	ナハネシ M4X0.7 L=40	
12	#01	G6071-340-0A0	OPERATION PANEL SHEET	ソクハパネルシート 27*27	
13	#02	G6075-340-0A0	OPERATION PANEL SHEET	ソクハパネルシート(エイフット*ク)	
14		G6204-340-000	OPERATION PANEL BASE PLATE	ソクハパネル 1枚	
15		G6202-340-0A0	OPERATION BOX ASM.	ソクハボックス アスマ	
16		G6230-340-0A0	OPERATION PANEL BOARD ASM.	ソクハパネルボード アスマ	
17		G6203-340-000	OPERATION BOX	ソクハボックス	
18		M8610-150-0A0	MEMORY BACK UP BOARD ASM.	メモリバックアップボード アスマ	
19		G6130-340-0A0	CPU CIRCUIT BOARD ASM.	CPUボード アスマ	
20		G6131-340-0A0	MOTOR CONTROL BOARD ASM. 1	E-タクトボード アスマ 1枚	
21		G6132-340-0A0	MOTOR CONTROL BOARD ASM. 2	E-タクトボード アスマ 2枚	
22		M8605-150-0A0	I/O CIRCUIT BOARD ASM. A	I/Oボード アスマ A	
23		M8604-150-0A0	INPUT CIRCUIT BOARD ASM. A	入力ボード アスマ A	
24		M8603-150-0A0	OUTPUT CIRCUIT BOARD ASM. A	出力ボード アスマ A	
25		G6110-118-0B0	CIRCUIT BOARD RACK ASM.	ボードラック アスマ	
26		G6240-340-0A0	DC POWER SOURCE BOARD ASM.	DC電源ボード アスマ	
27		G6120-340-000	TRANSFORMER	変圧器	
28		HX-0017400-00	SWITCHING POWER SOURCE	スイッチング電源	
29		G6110-340-0A0	SPEED CONTROL BOARD ASM.	ソルトコントロールボード アスマ	
30		HK-0294502-00	TERMINAL BLOCK 20P	ターミナルブロック 20P	
31		HA-0016300-00	MAGNETIC CONTACTOR	磁性接触器	
32		G6121-340-0A0	NOISE FILTER ASM.	ノイズフィルタ アスマ	
33		HB-0003300-00	RELAY	リレー	
34		HB-0003100-10	RELAY SOCKET	リレーソケット	
35	#01	G6072-340-0A0	POWER SOURCE SWITCH SHEET	電源スイッチシート 27*27	
36	#02	G6076-340-0A0	POWER SOURCE SWITCH SHEET	電源スイッチシート(エイフット*ク)	
37		HA-0016600-00	SWITCH	スイッチ	
38		HB-0000300-00	MAGNETIC COUNTER	カウンタ	
39		G6770-150-000	POWER SOURCE SWITCH	電源スイッチ	
40		HA-0000600-00	EMERGENCY-STOP SWITCH	ヒヤヨーテシ スwitch	
41		G6101-340-000	CONTROL BOX	ヒイキヨ ホツクス	
42		G6103-340-000	CONTROL BOX BASE PLATE	ヒイキヨ ホツクス 1枚	

Note. (注記) #01..... Japanese panel

和文パネル

#02..... English & German & French panel

英独仏文パネル

Note. (注記) #01..... Special order part

特別注文部品  
専用

Note. (注記) #01..... For domestic use  
#02..... For export

20. ACCESSORIES COMPONENTS BOX COMPONENTS

付属品関係 制御ボックス関係

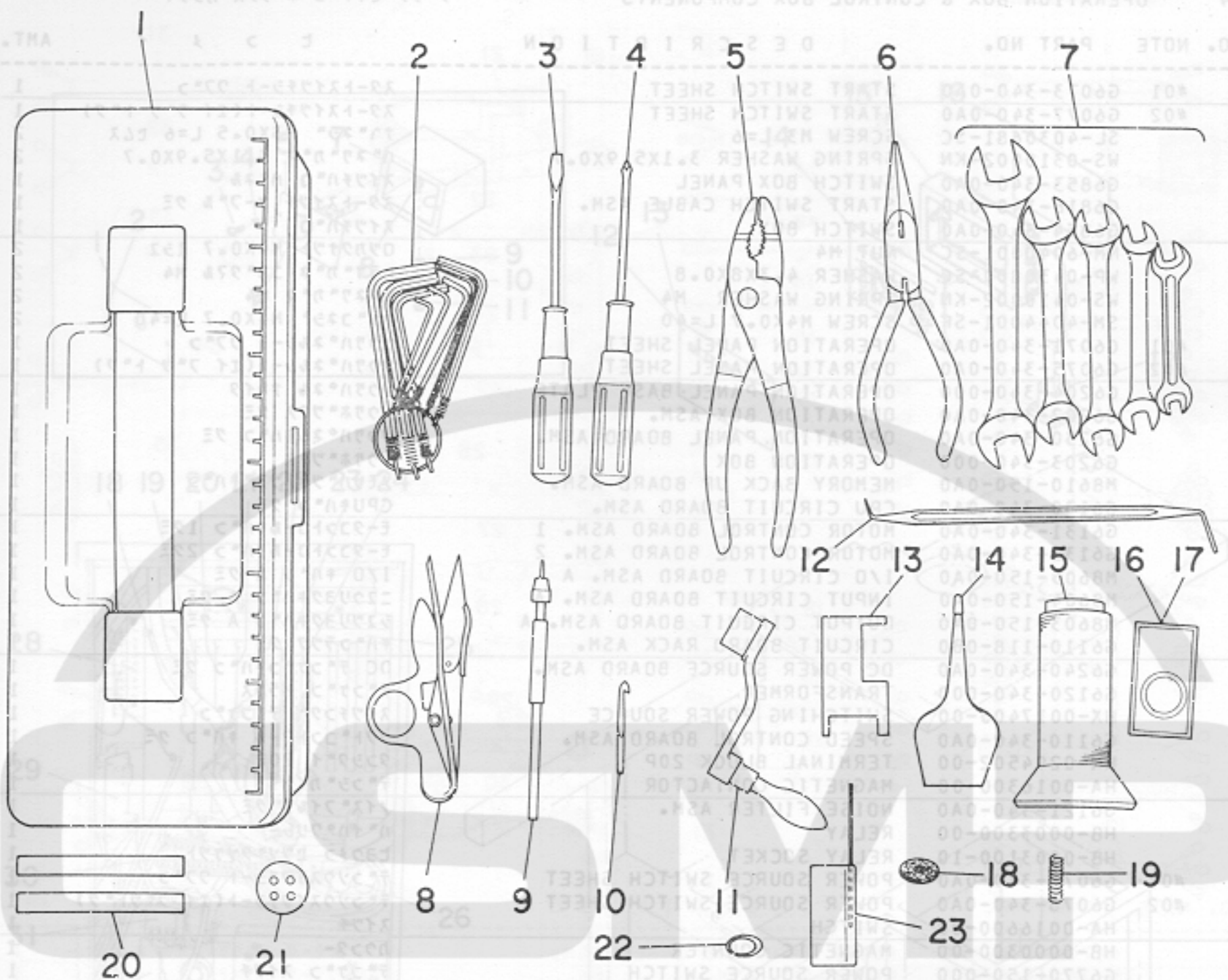

20 ACCESSORIES COMPONENTS

F.NO.	NOTE	PART NO.	DESCRIPTION	品名	AMT.
1		B8601-WP1-0A0	TOOL BOX ASM.	工具箱組み立て	1
2		G9101-116-0A0	L-SHAPED WRENCH ASM.	L形レンチ組立	1
3		B9110-012-000	SCREW DRIVER, MIDDLE	ドライバー (中)	1
4		G9119-116-000	DRIVER +	ドライバー (プラス)	1
5		G5701-340-000	PLIER	プライヤー (抜き差し)	1
6		G5702-340-000	CUTTING PLIERS	切断プライヤー	1
7		G9120-116-0A0	SPANNER ASM.	スパナ組立	1
8		G5703-340-000	SCISSORS	ハサミ (イトキリ用)	1
9		G5704-340-000	THREADING HOLDER	イトオリホルダー	1
10		G5323-340-000	THREADING NEEDLE	イトオリハリ	4
11		G5705-340-000	HANDLE	ハンドル	1
12		G5258-340-000	BUTTON HOOK	ボタンフック	1
13		G5709-340-000	NEEDLE BAR GAUGE	ゲージ	1
14		A9102-062-BA0	OILER WITH OIL	アブリヤシ (アブリヤシ)	1
15		G5706-340-000	THREAD	ボルト用ネジ	1
16	#01	MDP-N20A100T	NEEDLE SET DPN-2000A38	ハリ DPN-2000A38	1
17	#02	MC-9010010-GT	NEEDLE SET 7877-40-2000A/38	ハリ 7877-40-2000A/38	1
18		G5511-340-000	RUBBER WASHER	ゴムワッシャー	2
19		G5506-340-000	STOP SPRING	ストップスプリング	4
20		G5708-340-000	PIN	ピン	2
21		G5707-340-000	BUTTON GAUGE	ボタンゲージ	1
22		G5513-340-000	RING	リング	1
23		G5710-340-000	CLEANING BAR	ソウジ棒	1

Note. (注記) #01..... For domestic use  
#02..... For export

国内用  
輸出用

21. S-132: EXCHANGING PARTS FOR METAL BUTTON

メタルボタン用交換部品

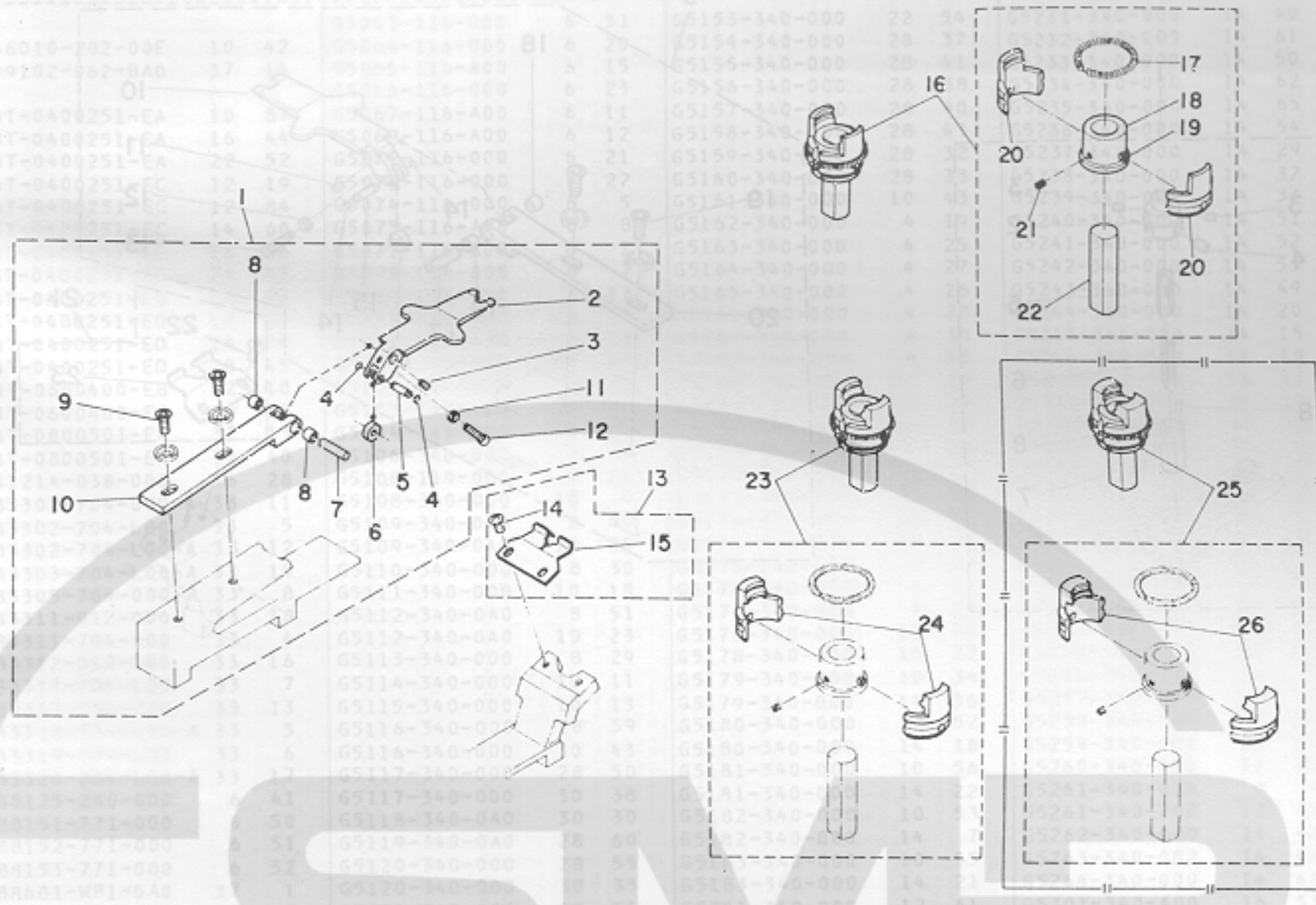

21 S-132: EXCHANGING PARTS FOR METAL BUTTON

S-132: メタルボタンの交換部品

REF. NO.	NOTE	PART NO.	DESCRIPTION	品名	AM
1		MAS-132300A0	TONGS ASM.	メタルボタンの爪	
2		MAS-12228000	TONGS F	爪 F	
3		SM-8030502-TP	SCREW M3X0.5 L=5	ビス M3X0.5 L=5	
4		RE-0200000-K0	SNAP RING 2	リング 2	
5		G5473-340-000	ROLLER SHAFT	ローシャフト	
6		G5498-340-000	ROLLER	ロー	
7		G5472-340-000	TONGS PIVOT SHAFT	爪のピボットシャフト	
8		G5445-340-000	METAL A	メタル(A)	
9		G5470-340-A00	SCREW M5 L=12	爪 R のビス	
10		G5470-340-000	TONGS R	爪(R)	
11		NM-6040001-SC	NUT M4	ナット M4X0.7 1個	
12		SM-6041802-TP	SCREW M4 L=18	ナット取付ビス	
13		MAS-132200A0	THROAT PLATE ASM.	メタルボタンの口金	
14		G5499-340-000	SCREW	口金のビス	
15		MAS-13220000	THROAT PLATE	口金	
16		MAS-132010A0	LARGE BUTTON HOLDER ASM.	メタルボタンの(大)の爪	
17		MAS-13202000	BUTTON HOLDER SPRING	ボタンの爪のバネ	
18		MAS-13201000	HOLDER BRACKET	ボタンの爪のブラケット	
19		PS-0300062-KH	SPRING PIN 3X6	スプリングピン 3X6	
20		MAS-13204000	BUTTON HOLDER	ボタンの爪	
21		SM-8030302-TP	SCREW M3X0.5 L=3	ビス M3X0.5 L=3	
22		MAS-13203000	BOSS	ボス	
23		MAS-132010B0	MIDDLE BUTTON HOLDER ASM.	メタルボタンの(中)の爪	
24		MAS-13204A00	BUTTON HOLDER A	ボタンの爪 A	
25	#01	MAS-132010C0	SMALL BUTTON HOLDER ASM.	メタルボタンの(小)の爪	
26	#01	MAS-13204800	BUTTON HOLDER B	ボタンの爪 B	

Note. (注記) #01..... Special order part

特別注文部品

22. S-124: EXCHANGING PARTS FOR 2-HOLED BUTTON

2つ穴ボタン用交換部品

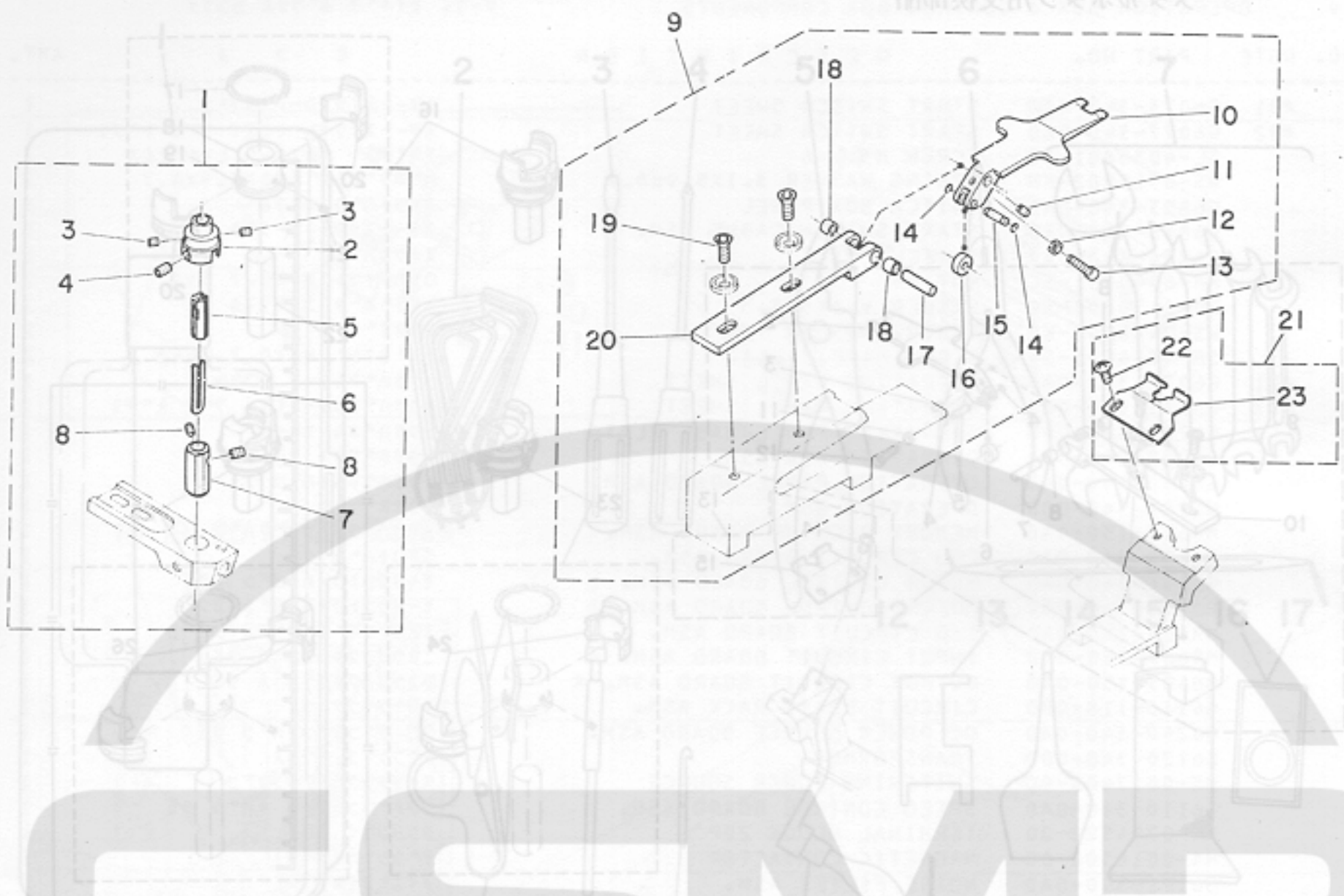

22 S-124: EXCHANGING PARTS FOR 2-HOLED BUTTON

S-124: 2ツアホボタン用交換部品

QTY. NO.	NOTE	PART NO.	DESCRIPTION	品名	AMT.
1		G5226-340-0C0	BUTTON HOLDER ASM.	2ツアホボタンホルダアセンブリ	1
2		G5230-340-000	SPACER LINK	スペーサーリンク	(1)
3		SM-8030502-TP	SCREW M3X0.5 L=5	トメネジ M3X0.5 L=5	(2)
4		SM-8040602-TP	SCREW M4X0.7 L=6	トメネジ	(1)
5		G5227-340-000	BOSS B	ボス(B)	(1)
6		G5229-340-000	HOLDING PIN B	ホルディングピン(B)	(1)
7		G5226-340-000	BOSS A	ボス(A)	(1)
8		SM-8030502-TP	SCREW M3X0.5 L=5	トメネジ M3X0.5 L=5	(2)
9		MAS-124010C0	TONGS ASM.	ツグク	1
10		MAS-12401000	TONGS F	ツグク F	(1)
11		SM-8030502-TP	SCREW M3X0.5 L=5	トメネジ M3X0.5 L=5	(1)
12		NM-6040001-SC	NUT M4	ナット M4	(1)
13		SM-6041802-TP	SCREW M4 L=18	ツグク M4	(1)
14		RE-0200000-K0	SNAP RING 2	エカク	(2)
15		G5473-340-000	ROLLER SHAFT	ローラシャフト	(1)
16		G5498-340-000	ROLLER	ローラ	(1)
17		G5472-340-000	TONGS PIVOT SHAFT	ツグクピボットシャフト	(1)
18		G5445-340-000	METAL A	メタル(A)	(2)
19		G5470-340-A00	SCREW M5 L=12	ツグク R トメネジ	(2)
20		G5470-340-000	TONGS R	ツグク (R)	(1)
21		MAS-124020C0	THROAT PLATE ASM.	2ツアホトリヤ	1
22		G5499-340-000	SCREW	トリヤトメネジ	(2)
23		MAS-12402000	THROAT PLATE	トリヤ	(1)

Note. (注記) #01..... For domestic use  
#02..... For export





EXCHANGING PARTS FOR 2-HOLED BUTTON  
2つ穴ボタン用交換部品

NUMERICAL INDEX OF PARTS

ナ ヌ イ コ

品名	P. REF S	品名	P. REF S	品名	P. REF S	品名	P. REF S
G5340-340-000	16 29	G5453-340-0A0	24 57	G5505-340-000	28 6	G5709-340-000	37 13
G5341-340-000	8 16	G5454-340-000	24 31	G5505-340-000	30 16	G5710-340-000	37 23
G5342-340-000	8 10	G5455-340-000	24 37	G5506-340-000	28 12	G5831-116-000	2 47
G5343-340-000	8 5	G5456-340-000	24 39	G5506-340-000	30 10	G5837-116-000	22 63
G5344-340-000	8 3	G5457-340-000	24 35	G5506-340-000	37 19	G5840-116-000	6 36
G5345-340-000	8 1	G5458-340-000	24 30	G5507-340-000	28 11	G5841-116-000	2 18
G5346-340-000	8 35	G5459-340-000	24 82	G5507-340-000	30 11	G5845-116-000	6 50
G5347-340-000	8 19	G5460-340-000	24 36	G5508-340-000	28 5	G5846-116-000	2 58
G5348-340-000	8 26	G5461-340-000	26 30	G5508-340-000	30 17	G5854-116-000	6 13
G5349-340-000	10 5	G5462-340-000	26 28	G5509-340-000	28 4	G6071-340-0A0	36 12
G5350-340-000	10 1	G5463-340-000	26 29	G5509-340-000	30 18	G6072-340-0A0	36 35
G5351-340-000	10 8	G5464-340-000	26 14	G5510-340-000	28 2	G6073-340-0A0	36 1
G5352-340-000	8 31	G5465-116-000	24 24	G5510-340-000	30 20	G6075-340-0A0	36 13
G5353-340-000	8 33	G5465-340-000	26 17	G5511-340-000	28 3	G6076-340-0A0	36 36
G5354-340-000	16 6	G5466-340-000	26 15	G5511-340-000	30 19	G6077-340-0A0	36 2
G5355-340-000	16 11	G5467-340-000	26 16	G5511-340-000	37 18	G6101-340-000	36 41
G5356-340-000	16 64	G5468-340-000	26 31	G5512-340-000	28 8	G6103-340-000	36 42
G5357-340-000	16 65	G5470-340-A00	26 10	G5512-340-000	30 14	G6110-116-0B0	36 25
G5358-340-000	8 6	G5470-340-A00	38 9	G5513-340-000	28 10	G6110-340-0A0	36 29
G5359-340-000	16 47	G5470-340-A00	39 19	G5513-340-000	30 12	G6120-340-000	36 27
G5401-139-000	32 27	G5470-340-0A0	26 1	G5513-340-000	37 22	G6121-340-0A0	36 32
G5401-340-000	20 38	G5470-340-000	26 11	G5514-340-000	28 7	G6130-340-0A0	36 19
G5402-139-000	32 29	G5470-340-000	38 10	G5514-340-000	30 15	G6131-340-0A0	36 20
G5402-340-000	20 32	G5470-340-000	39 20	G5515-340-000	28 1-2	G6132-340-0A0	36 21
G5403-340-000	22 21	G5471-340-000	26 1-1	G5515-340-000	30 21	G6202-340-0A0	36 15
G5404-340-000	20 1	G5472-340-000	26 8	G5516-340-000	28 22	G6203-340-000	36 17
G5405-340-000	20 8	G5472-340-000	38 7	G5517-340-000	28 19	G6204-340-000	36 14
G5406-340-000	20 30	G5472-340-000	39 17	G5518-340-000	30 5	G6230-340-0A0	36 16
G5406-340-000	22 22	G5473-340-000	26 6	G5519-340-000	30 29	G6240-340-0A0	36 26
G5407-340-000	22 1	G5473-340-000	38 5	G5520-340-000	30 28	G6701-340-0A0	34 1
G5408-340-000	22 6	G5473-340-000	39 15	G5521-340-000	28 18	G6702-340-0A0	34 2
G5409-340-000	22 37	G5474-340-000	22 5	G5522-340-000	28 17	G6703-340-0A0	34 3
G5410-340-000	22 38	G5476-340-000	26 12	G5522-340-000	30 27	G6704-340-0A0	34 4
G5411-340-000	26 34	G5477-340-000	26 37	G5523-340-000	24 16	G6705-340-0A0	34 5
G5412-340-000	22 15	G5478-340-000	2 14	G5524-340-000	24 19	G6706-340-0A0	34 6
G5413-340-000	22 17	G5479-340-0A0	26 18	G5525-340-000	24 15	G6707-340-0A0	34 7
G5414-340-000	22 16	G5479-340-000	26 19	G5526-340-000	24 10	G6708-340-0A0	34 8
G5415-340-000	22 29	G5480-340-000	2 9	G5527-340-000	24 21	G6709-340-0A0	34 9
G5416-340-000	22 42	G5481-340-000	2 6	G5528-340-000	24 9	G6710-340-0A0	34 10
G5417-340-000	22 45	G5482-340-000	2 7	G5529-340-000	24 12	G6711-340-0A0	34 11
G5417-340-000	26 32	G5483-340-000	20 31	G5530-340-000	24 13	G6712-340-0A0	34 12
G5418-340-000	22 43	G5484-340-000	20 23	G5531-340-000	24 18	G6713-340-0A0	34 13
G5419-340-000	22 23	G5485-340-000	20 9	G5532-340-000	24 20	G6714-340-0A0	34 14
G5420-340-000	22 27	G5486-340-000	20 11	G5533-340-000	24 5	G6715-340-0A0	34 15
G5421-340-000	22 39	G5487-340-000	20 12	G5534-340-000	24 8	G6716-340-0A0	34 16
G5422-340-000	22 11	G5488-340-000	22 19	G5535-340-0A0	24 3	G6717-340-0A0	34 17
G5424-340-000	22 8	G5489-340-000	22 18	G5536-340-000	24 1-1	G6718-340-0A0	34 18
G5425-116-0A0	32 44	G5490-340-000	22 28	G5537-340-000	8 44	G6719-340-0A0	34 20
G5425-340-000	22 9	G5491-340-000	20 5	G5537-340-000	10 32	G6720-340-0A0	34 21
G5426-340-000	20 18	G5492-116-A00	32 4	G5538-340-000	8 45	G6721-340-0A0	34 19
G5427-340-000	20 20	G5492-340-000	20 4	G5538-340-000	10 31	G6770-150-000	36 39
G5428-340-000	20 37	G5493-340-000	22 60	G5539-340-000	8 46	G6801-340-0A0	8 8
G5429-340-000	22 30	G5494-340-000	24 71	G5539-340-000	10 30	G6801-340-0A0	34 22
G5430-116-000	32 2	G5495-340-000	24 72	G5540-340-000	8 43	G6802-340-0A0	34 23
G5430-340-000	20 29	G5496-116-A00	32 28	G5540-340-000	10 33	G6803-340-0A0	34 24
G5432-340-000	22 62	G5496-116-A00	32 30	G5541-340-000	8 47	G6804-340-0A0	34 25
G5433-116-000	32 15	G5496-116-A00	32 46	G5541-340-000	10 29	G6805-340-0A0	6 35
G5433-340-000	22 57	G5497-340-000	24 65	G5542-340-000	28 15	G6805-340-0A0	34 26
G5434-116-000	32 3	G5498-340-000	26 7	G5542-340-000	30 8	G6806-340-0A0	20 17
G5434-340-000	22 48	G5498-340-000	38 6	G5543-340-000	28 26	G6806-340-0A0	34 27
G5436-340-0A0	24 1	G5498-340-000	39 16	G5543-340-000	30 26	G6807-340-0A0	20 34
G5436-340-000	24 76	G5499-340-000	26 18-1	G5545-340-000	24 2	G6807-340-0A0	34 28
G5437-340-000	24 74	G5499-340-000	38 14	G5546-340-000	24 63	G6808-34C-0A0	10 4
G5438-116-000	32 16	G5499-340-000	39 22	G5547-340-000	24 23	G6808-34C-0A0	34 29
G5440-340-000	24 70	G5501-340-AA0	28 1-1	G5547-340-000	24 23	G6508-340-0A0	8 22
G5441-340-000	24 61	G5501-340-AA0	30 5-2	G5602-340-000	32 31	G6809-340-0A0	34 30
G5442-340-000	24 73	G5501-340-A00	28 9-1	G5603-340-000	32 45	G6809-340-0A0	34 30
G5443-340-000	24 43	G5501-340-A00	30 13-1	G5604-340-000	32 5	G6810-340-0A0	24 26
G5444-340-000	24 44	G5501-340-0A0	28 1	G5605-340-000	32 6	G6810-340-0A0	34 31
G5445-340-000	24 54	G5501-340-0A0	30 5-1	G5606-340-000	32 39	G6811-340-0A0	24 29
G5445-340-000	26 9	G5501-340-000	28 9	G5607-340-000	32 38	G6811-340-0A0	34 32
G5445-340-000	38 8	G5501-340-000	30 13	G5608-340-000	32 7	G6812-340-0A0	16 48
G5445-340-000	39 18	G5502-340-A00	28 16-1	G5680-116-000	28 47	G6812-340-0A0	34 33
G5446-340-0A0	24 59	G5502-340-A00	30 6-1	G5701-340-000	37 5	G6813-340-0A0	16 62
G5447-340-000	24 53	G5502-340-000	28 16	G5702-340-000	37 6	G6813-340-0A0	34 34
G5448-340-000	24 56	G5502-340-000	30 6	G5703-340-000	37 8	G6814-340-0A0	8 9
G5449-340-000	24 50	G5503-340-000	28 14	G5704-340-000	37 9	G6814-340-0A0	34 35
G5450-340-000	24 52	G5503-340-000	30 7	G5705-340-000	37 11	G6815-150-000	32 1
G5451-340-000	24 69	G5504-340-000	28 13	G5706-340-000	37 15	G6815-340-0A0	10 41
G5452-340-000	24 78	G5504-340-000	30 9	G5707-340-000	37 21	G6815-340-0A0	34 36
				G5708-340-000	37 20	G6816-340-0A0	34 37



NUMERICAL INDEX OF PARTS

品名	P. REF S	品名	P. REF S	品名	P. REF S	品名	P. REF S
3050602-TP	8 52	WS-0410002-KN	8 14	WS-1020002-KN	20 40		
3050602-TP	10 24	WS-0410002-KN	8 17	WS-1220002-KN	2 72		
3050602-TP	10 49	WS-0410002-KN	8 37	WS-1643202-KR	33 15		
3050602-TP	10 60	WS-0410002-KN	10 2				
3050602-TP	14 34	WS-0410002-KN	10 70				
3050602-TP	28 36	WS-0410002-KN	10 79				
3050602-TP	28 57	WS-0410002-KN	12 9				
3050602-TP	30 35	WS-0410002-KN	12 35				
3050812-TP	6 16	WS-0410002-KN	12 54				
3050812-TP	10 12	WS-0410002-KN	14 63				
3050812-TP	14 28	WS-0410002-KN	16 7				
3050812-TP	28 44	WS-0410002-KN	16 42				
3051002-TP	8 32	WS-0410002-KN	18 6				
3052502-TP	12 1	WS-0410002-KN	18 12				
3060802-TP	10 21	WS-0410002-KN	18 15				
3061002-TP	4 7	WS-0410002-KN	18 19				
3061002-TP	4 33	WS-0410002-KN	18 23				
3061202-TP	6 24	WS-0410002-KN	20 7				
3061552-TP	6 14	WS-0410002-KN	20 15				
3080882-TP	8 23	WS-0410002-KN	20 22				
3051613-SC	22 24	WS-0410002-KN	20 24				
3061203-SE	6 38	WS-0410002-KN	20 27				
3063003-SC	6 49	WS-0410002-KN	20 36				
3067003-SC	6 47	WS-0410002-KN	22 3				
3081503-SB	10 59	WS-0410002-KN	22 13				
3081553-SB	6 34	WS-0410002-KN	22 32				
3083503-SC	4 36	WS-0410002-KN	22 35				
3124053-SC	2 73	WS-0410002-KN	22 46				
3090610-SP	14 1-1	WS-0410002-KN	22 50				
3092420-TP	24 14	WS-0410002-KN	22 58				
3080510-TP	24 22	WS-0410002-KN	24 32				
3090640-SP	10 77	WS-0410002-KN	24 42				
		WS-0410002-KN	26 38				
0320500-SC	2 48	WS-0410002-KN	28 31				
0320500-SC	24 49	WS-0410002-KN	32 34				
0360516-SD	24 14-1	WS-0410002-KN	36 10				
0430800-SC	2 12	WS-0510002-KN	2 21				
0430800-SC	2 15	WS-0510002-KN	2 26				
0430800-SC	6 4	WS-0510002-KN	2 39				
0430800-SC	8 15	WS-0510002-KN	2 45				
0430800-SC	10 7	WS-0510002-KN	2 65				
0430800-SC	10 67	WS-0510002-KN	4 14				
0430800-SC	12 34	WS-0510002-KN	8 24				
0430800-SC	20 16	WS-0510002-KN	10 14				
0430800-SC	20 28	WS-0510002-KN	10 38				
0430800-SC	22 4	WS-0510002-KN	10 51				
0430800-SC	22 14	WS-0510002-KN	10 64				
0430800-SC	22 31	WS-0510002-KN	12 16				
0430800-SC	32 35	WS-0510002-KN	12 76				
0430800-SC	36 9	WS-0510002-KN	14 9				
0531000-SC	2 27	WS-0510002-KN	14 17				
0531000-SC	2 38	WS-0510002-KN	14 38				
0531000-SC	14 6	WS-0510002-KN	14 43				
0531000-SC	14 39	WS-0510002-KN	14 56				
0531000-SC	14 44	WS-0510002-KN	16 33				
0531000-SC	16 32	WS-0510002-KN	16 60				
0531000-SC	16 61	WS-0510002-KN	32 23				
0531000-SC	32 24	WS-0510002-KN	32 48				
0641601-SC	6 25	WS-0510002-KN	32 50				
0641601-SC	14 47	WS-0510002-KN	33 20				
0641601-SC	32 19	WS-0610002-KN	2 59				
0671016-SE	6 40	WS-0610002-KN	6 26				
0841600-SC	6 32	WS-0610002-KN	8 41				
0841600-SC	6 44	WS-0610002-KN	10 16				
1002036-SC	4 6	WS-0610002-KN	10 44				
1002036-SC	4 30	WS-0610002-KN	12 65				
1002036-SC	20 41	WS-0610002-KN	12 73				
1202016-SD	2 71	WS-0610002-KN	14 36				
1702600-SD	33 14	WS-0610002-KN	28 35				
0310002-KN	2 49	WS-0610002-KN	32 18				
0310002-KN	8 11	WS-0621210-KR	6 39				
0310002-KN	10 47	WS-0820002-KN	6 33				
0310002-KN	20 2	WS-0820002-KN	6 43				
0310002-KN	24 6	WS-0820002-KN	12 46				
0310002-KN	24 48	WS-0820002-KN	22 61				
0310002-KN	36 4	WS-0820002-KN	28 49				
0410002-KN	2 11	WS-0820002-KN	30 37				
0410002-KN	2 16	WS-1002560-KR	4 2				
0410002-KN	2 42	WS-1002560-KR	4 5				
0410002-KN	6 3	WS-1020002-KN	4 31				